

# moebelfertigteile.shop



**Schubladen -  
Auszugs- &  
Inneneinteilungs-  
Systeme**

**Arbeitsplatten -  
Nischenrückwände**



**Korpuse -  
Schränke & Zuschnitte  
Möbelkonfiguratoren**

 **Nothegger**  
MASSIV

designed - engineered - produced



Unsere Vision ist es die qualitativ hochwertigsten Möbelkomponenten mit der kürzesten Lieferzeit dem europäischen Markt zur Verfügung zu stellen.





## EINLEITUNG

Unsere Ziele & Benefits

06 – 07



## SHOPWELTEN

Shop-Welten  
Korpus-Konfigurator, 3D Raumplaner & Bestellablauf  
Verpackung

08 – 09  
10 – 15  
16 – 17



## MOVEOBOX® (Massivholzladen)

Benefits, Explosionsgrafik & Übersicht  
Typen, Fräsungen, Fakten, Holzarten, Berechnung  
Qualitäten und Details  
Schubladen-Konfigurator

18 – 21  
22 – 29  
30 – 33  
34 – 35

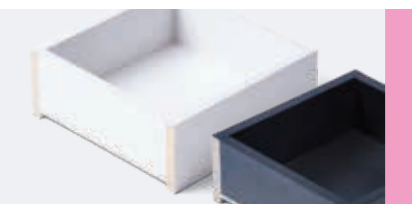

## DECOR 16 & WHITE 13 (Dekor, MDF Laden)

Typen und Fakten

36 – 39



## MULTIPLEX 15

Typen, Fräsungen, Fakten

40 – 43



## ABFALLTRENNSYSTEM

Typen & Fakten

44 – 47



## HOSENAUSZUG

Typen & Fakten

48 – 51



## SORTISSIMO BESTECKEINSÄTZE

Sortissimo Standard & Individuell  
Sortissimo Fast Line

52 – 55  
56 – 57



## VOLLMASSIVE BESTECKEINSÄTZE

Typen & Fakten

58 – 61



## KORPUSSE & FRONTEN

Fakten & Korpus-Konfigurator  
Details und Lager-Dekore  
Montageanleitung  
Griffe, Beschlagstechnik und Schrank-Lösungen

62 – 67  
68 – 69  
70 – 73  
74 – 75



## ARBEITSPLATTEN

Fakten, Ablauf und Lagerdekore  
Arbeitsplatten-Konfigurator  
Design-Paneel, Plattenzuschnitt & Konfiguration

76 – 81  
82 – 84  
85 – 87



## ROLLLÄDEN HOLZ & ALU

Design Rollladenmatte  
Fakten

88 – 89  
90 – 91



## LÜFTUNGSGITTER

Typen & Fakten

92 – 95



## MASSIVHOLZPLATTEN

Fakten & Holzarten  
Keilgezinkte Platten

96 – 107  
108 – 109



## DÜBEL

Fakten

110 – 111



## GIVE AWAYS & SONDERARTIKEL

Give Aways  
Sonderartikel & Werbemittel

112 – 113  
114 – 117



## NACHHALTIGKEIT, KREISLAUF- WIRTSCHAFT & DESIGN

Nachhaltigkeit & Umweltschutz  
Designwelten

118 – 121  
122 – 123

# EINLEITUNG

## SCHUBLADEN UND MÖBELKOMPONENTEN

Bei uns steckt die Liebe zum Handwerk und Innovationsgeist im Detail. So unterschiedlich wie die Wünsche unserer Kunden sind, so vielfältig wollen wir unsere Leistungen für Sie gestalten. Dabei schöpfen wir aus den Wurzeln der handwerklichen Tradition und der Innovation der Zukunft gleichermaßen.

### UNSER ZIEL:

Traditionelles Handwerk in Kombination mit Trendgespür und Innovationsgeist auf allen Ebenen. Um Ihnen das bestmögliche Gesamtpaket liefern zu können, sind wir ständig bestrebt, unser Grübeln über unsere Möbelkomponenten aus dem sprichwörtlichen Schubladendenken hervor zu heben.



### QUALITÄT

Vom Sägewerk bis zur Verladung – ein eigenes, für unsere Produkte konzipiertes Qualitätskontrollsystem garantiert beste Verarbeitung



### VIelfALT

27 verschiedene Hölzer und Farben in allen Maßen ab Losgröße 1



### SHOP

Bestellung über das innovative Online-Bestellsystem mit Echtzeit Produktions- und Lieferterminkontrolle



### SCHNELLIGKEIT

Produktionszeit und Anlieferung in ca. 48 Stunden



### SCHUTZ

Verpackung nach Maß, Produkte gesichert und lagerungsoptimiert verpackt



### NACHHALTIGKEIT

Hochwertige Hölzer aus 100% nachhaltig bewirtschafteten Waldflächen garantieren besten Umgang mit der Natur



### FAIRNESS

Hergestellt werden Ihre Produkte in gutem Umfeld mit leistungsgerechter Entlohnung in Europa für Europa



### IDEENSCHMIEDE

Neue Ideen und innovative Konzepte, die Funktionalität und Design verbinden – stehen bei uns hoch im Kurs

# SHOP-WELTEN auf moebelfertigteile.shop

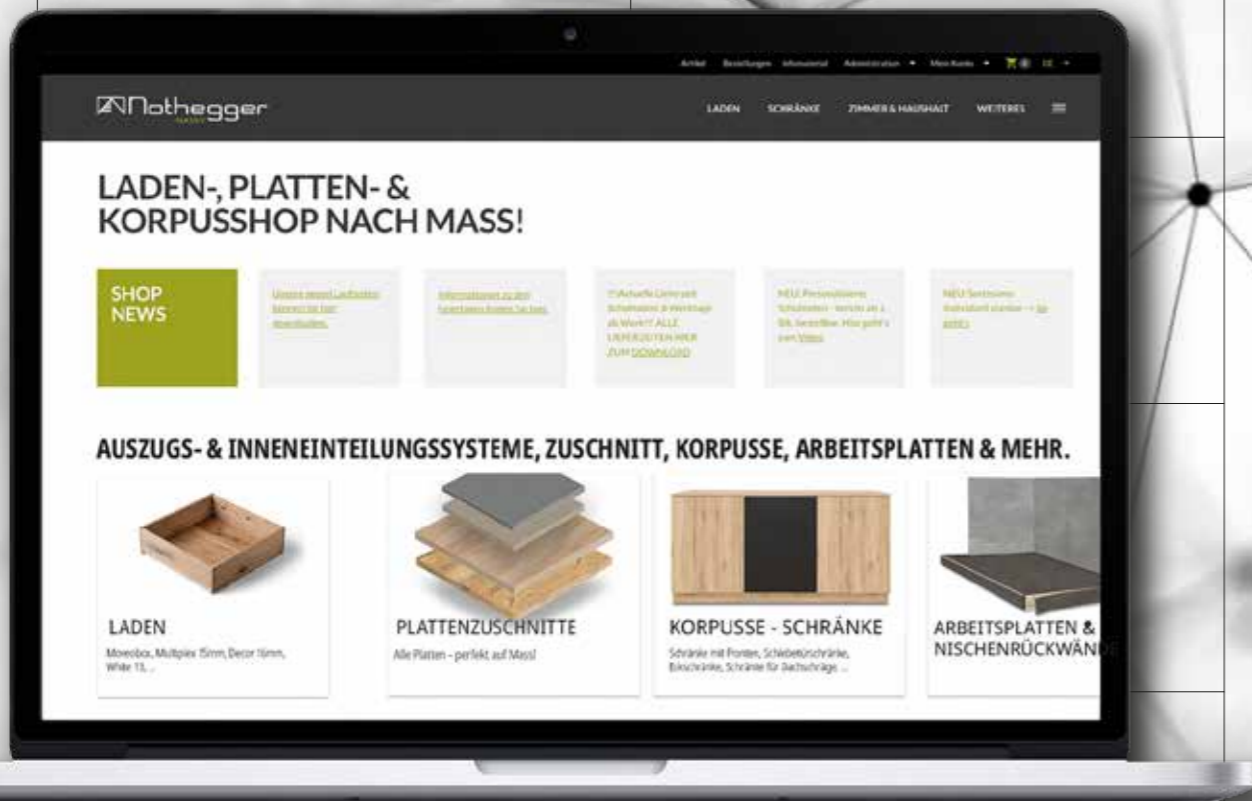

■ ONLINE BONUS



## Die **BIG FIVE** der Möbelkomponenten-Konfiguration

### ■ SCHUBLADEN-KONFIGURATOR

(siehe Seite 34-35)



### ■ KORPUS-KONFIGURATOR

(siehe Seite 66-67)



### ■ ARBEITSPLATTEN-KONFIGURATOR

(siehe Seite 86-88)



### ■ PLATTENZUSCHNITT-KONFIGURATOR

(siehe Seite 65, 90-91)



### ■ ROOMPLANNER

(siehe Seite 12-13)

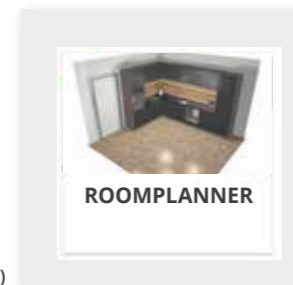

### ■ 3D MÖBEL-DESIGNER

(siehe Seite 65)



B2B

B2C + B2B

# MÖBEL AUF MASS

## ab Losgröße 1



custom  
SIZED

## DER INNOVATIVE KORPUS- KONFIGURATOR

„state-of-the-art“

imos

SHOPWELTEN

- 1 Grundauswahl:**  
Vielfältige Möglichkeiten aus über 180 vor-konfigurierten Muster-Schränken inkl. Blenden und Sockel.



- 2 Vorbereitung:**  
Individualisieren Sie Maße, Türanzahl, usw.



- 3 Planung:**  
Verfeinern Sie Ihren Schrank und fügen Sie Fächer, Beleuchtung und weitere Optionen hinzu.



- 4 Optisches Erscheinungsbild:**  
Kombinieren Sie viele verschiedene Dekore für Fronten, Korpusse, Schubladen und Sockelleisten.

- 5 Bestellvorgang:**  
Bestellen Sie direkt aus dem IMOS Schrank-Konfigurator Ihren neuen Nothegger Schrank und nutzen Sie die 3D-Visualisierung für Ihren Verkaufserfolg.

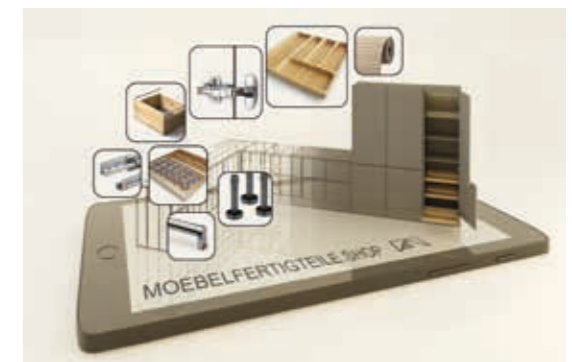

# MÖBELPLANUNG

räumlich gedacht.



# 3D ROOMPLANNER

FORTSCHRITTLICHES DENKEN MIT LIEBE ZUM HANDWERK.



Mit dieser Philosophie fertigen wir von Nothegger Massiv seit 1971 Holzschubladen, Schränke, Küchen, Tische und Zubehör. Dabei setzen wir auf Effizienz und Nachhaltigkeit ebenso wie auf Qualität und Vielfalt. Nehmen Sie zum Beispiel unseren Prozessablauf:

**NEU:** Der 3D Raumplaner vereint die Premium Planung und Möbelkonfiguration in einer Art und Weise der Integration von Korpusen, Schubladen, Arbeitsplatten, usw.

## TISCHLERQUALITÄT AUF MASS, PRODUZIERT IN WENIGEN TAGEN.

- 1 Grundauswahl:**  
Vielfältige Möglichkeiten aus unseren Möbelkomponenten auszuwählen.
- 2 Raum-Vorbereitung:**  
Fügen Sie Türen und Fenster ein, um eine realistische Planung durchführen zu können.
- 3 Planung:**  
Wählen Sie aus verschiedenen Korpusen und Zusatzelementen und platzieren Sie diese an den gewünschten Stellen im Raum.
- 4 Optisches Erscheinungsbild:**  
Kombinieren Sie viele verschiedene Dekore für Fronten, Korpusse, Schubladen, Arbeitsplatten und Sockelleisten.
- 5 Bestellvorgang:**  
Bestellen Sie direkt aus dem Konfigurator z.B. Ihre neue Nothegger Küche und nützen Sie die 3D-Visualisierung für Ihren Verkaufserfolg.

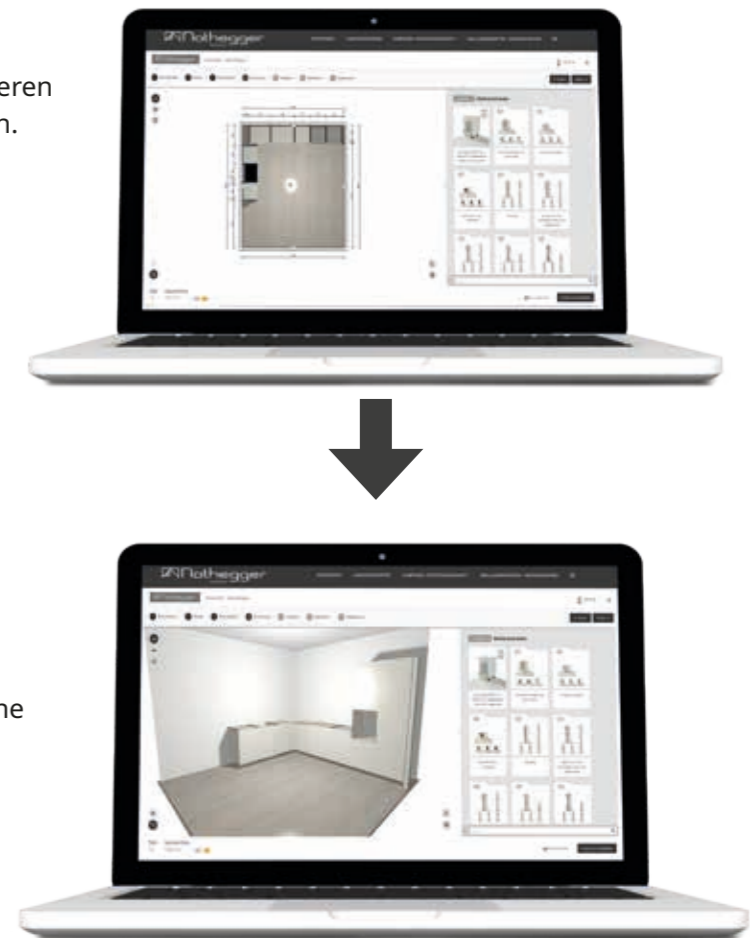

■ Unsere Produkte sind auch mit der Küchen-Design-Software „Winner“ planbar.

# BESTELLABLAUF im Möbelfertigteile-Shop



registrieren & bestellen



produzieren



verpacken & versenden

[www.moebelfertigteile.shop](http://www.moebelfertigteile.shop)

## Schritt 1

### REGISTRIEREN & BESTELLEN

Wählen Sie aus unseren zahlreichen Kategorien: **Laden**, Sortissimo, Sortissimo Fastline, Besteck-einsätze, Holzgitter, Hosenauszug, Abfalltrennsysteme, Rollladenmatten, Massivholzplatten, Lüftungsgitter, **Plattenzuschnitte**, **Korpuse**, **Arbeitsplatten**, Gästezimmerprogramm, Landhausdielenböden, usw.

Sie haben die Wahl. Erstellen Sie im Online-Konfigurator Ihr individuelles Möbelsystem. Aktuell stehen Ihnen **mehr als 160 Korpuse** sowie **27 Expressdekore in 8, 19 und 25 mm und Dekore** von Kaindl, Egger und Fundermax zur Auswahl.

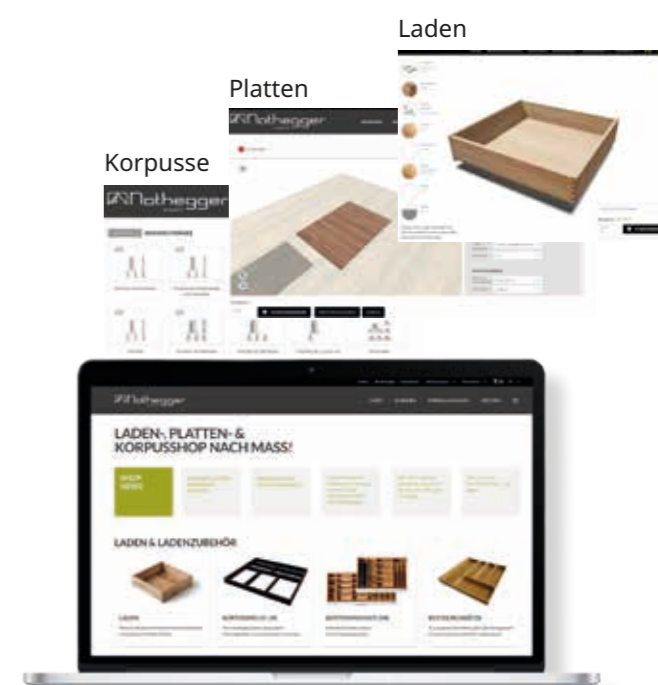

## Schritt 2

### PRODUZIEREN

#### Modernste Technik.

Vom vollautomatischen Plattenlager über die roboter-unterstützten Produktionsstrassen sind unsere IMA Schelling Produktionsanlagen auf dem neuesten Stand und garantieren höchste Qualität in der Verarbeitung bei kürzesten Lieferzeiten.



## Schritt 3

### VERPACKEN & VERSENDEN

#### Sorgfältig, sicher und zuverlässig.

Ihr gewünschtes Möbelsystem/Arbeitsplatten kommt in wenigen Tagen bei Ihnen an. Prompt geliefert ab 48 Stunden. Unser Flächenlager macht's möglich. Zeiteffizient und zuverlässig.

#### Sendungsverfolgung

- Bestellstatus im Shop unter Details einsehbar
- Händler werden zusätzlich per Mail informiert



1 Bestellung geht in **Produktion**

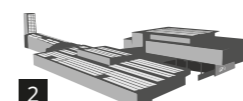

2 Bestellung wird **versendet**



3 Bestellung wurde **zugestellt**



# VERPACKUNG

sicher und nachhaltig.



**Premium  
Laden  
Verpackung**

# WERTVOLLE PRODUKTE – sorgfältig & sicher verpackt.

## Gut verpackt geliefert.

Ihre gewünschten Möbelkomponenten/Laden/Arbeitsplatten werden sorgfältigst verpackt und unter optimalen Versandbedingungen innerhalb weniger Tage per Paketdienstleister bzw. Spedition zugestellt. Dieses wird durch unser Flächenlager und automatisierten Produktionsabläufe sowie Bestell-Prozesse möglich. Weiters werden unsere exklusiv verpackten Laden, sicher und unbeschadet bei Ihnen ankommen – denn nichts ist uns wichtiger als zufriedene Kunden.

Unter Sendungsverfolgung ist der Bestellstatus im Shop unter Bestellungen – Aktionen – Details abrufbar und Händler werden zusätzlich über den aktuellen Versandstatus per Mail informiert. Dies schafft Transparenz und Sicherheit für den aktuellen Auftragsstatus.

■ Laden-Verpackung  
mit Premium Schutz



■ Korpus- und Arbeitsplatten  
Verpackung in „flat pack“

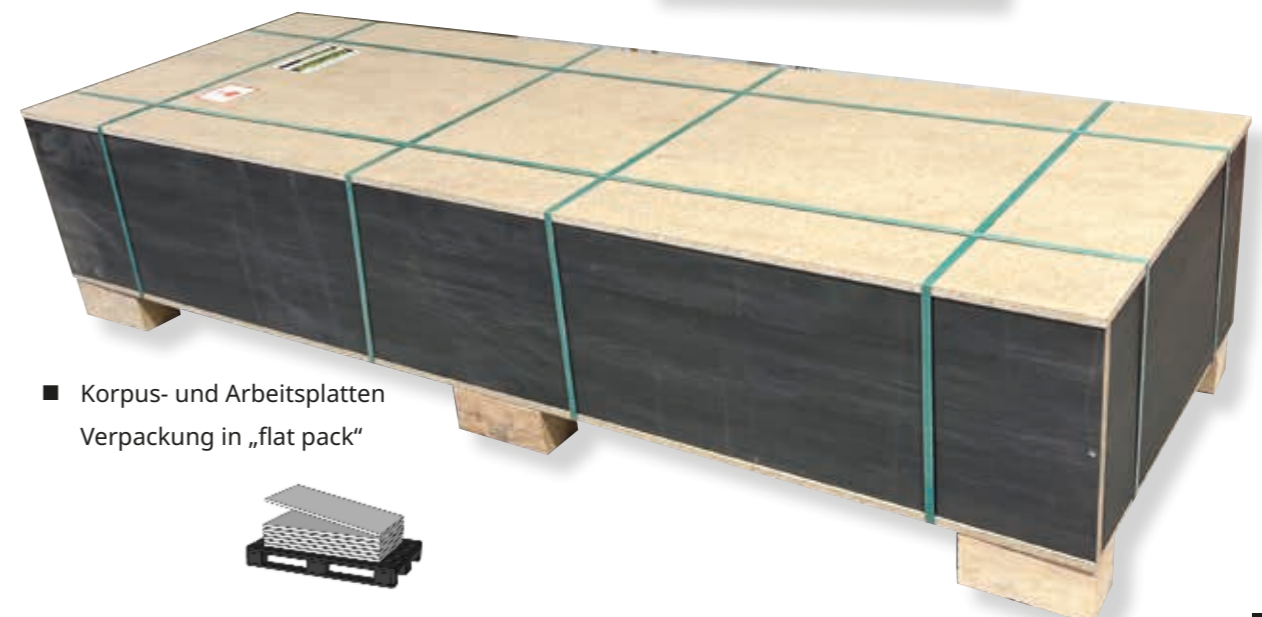



**moveobox®**  
Die Lade mit der besonderen Haptik.

\*Ökologisch, nachhaltig, fair, verarbeitet  
in unserem firmeneigenen Sägewerk.

## Gezinkte Massivholzladen

by Nothegger Massiv

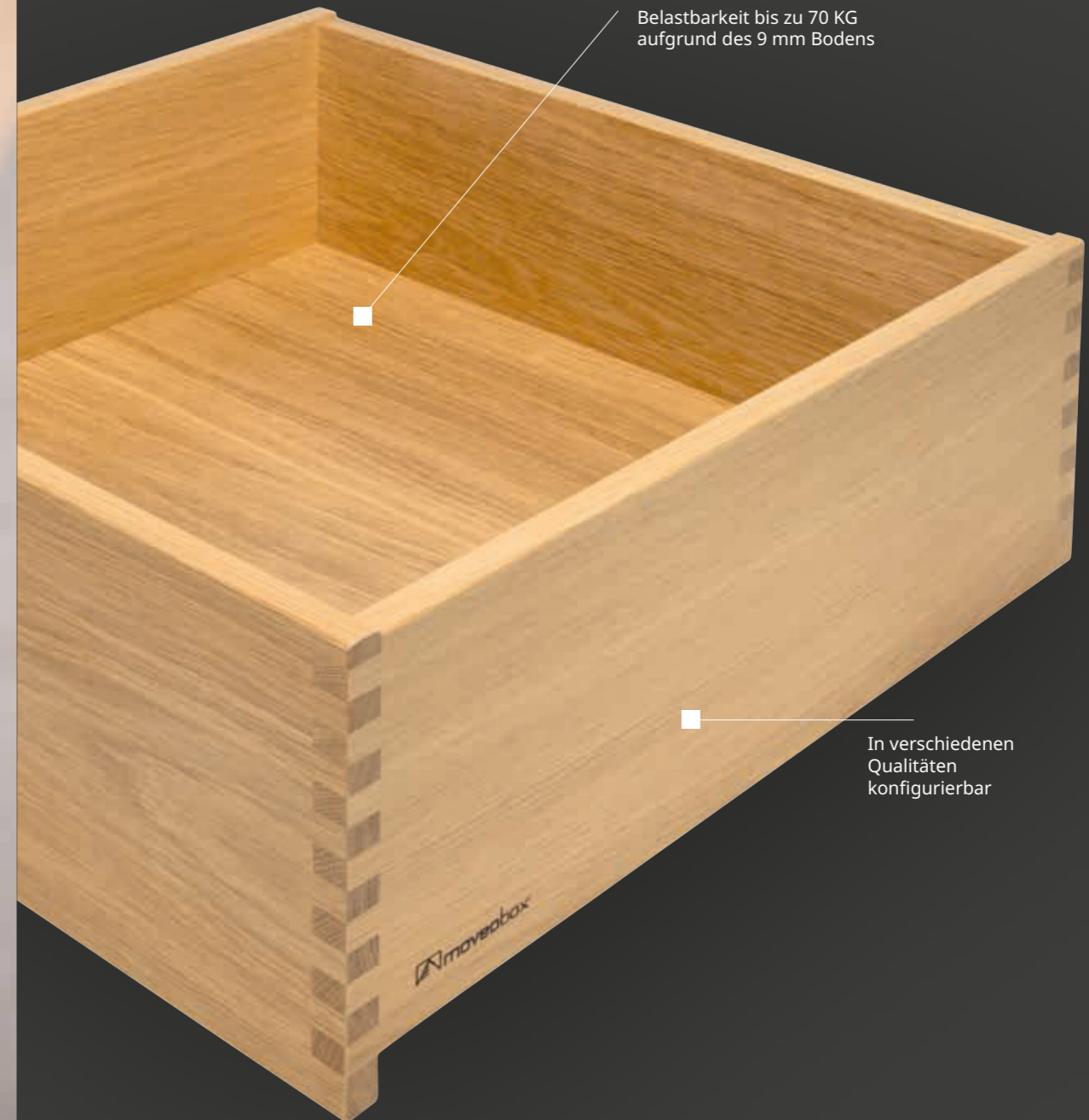

massiv

design-  
stark

varianten-  
reich

qualitäts-  
voll

nachhaltig

**Gerne beraten wir Sie auch individuell.**

Oberflächen

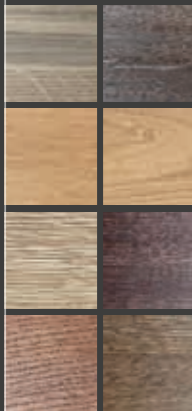

## Grenzenlose Vielfalt auf Maß

 moveobox®

Holzarten

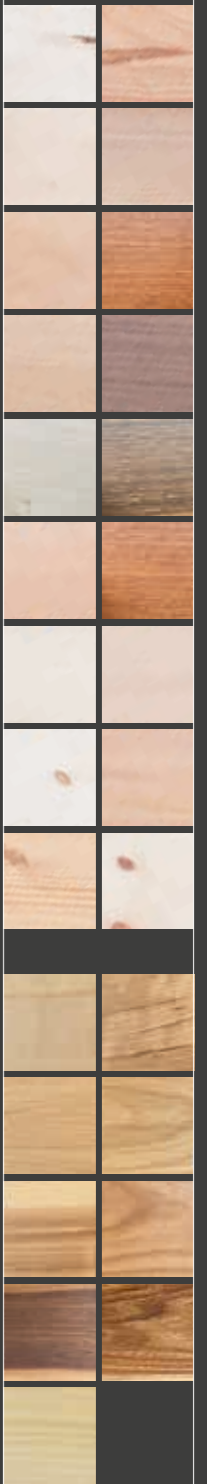

MOVEOBOX®



 Nothegger  
MASSIV

# TYPEN



**A | Typ A**  
Boden aufgeschraubt für Rollschubführung  
(Zum Bestellen bitte die Höhe inkl. Boden angeben)



**B | Typ B**  
Boden eingenetet für Unterflurauszüge



**IL | Innenlade**  
Vorderstück 15 mm tiefer als Seitenstück



**SCH | Schütte**  
Boden 4-seitig eingenetet



**EZ | Englischer Zug**  
Vorderstück 15 mm tiefer als Seitenstück



**Siphonausschnitt**  
fix 200 x 150 mm mittig; Variabel unter der Angabe der 3 Maße x/y/z



**B EH1**  
mit erhöhtem Ladenhinterstück (80 mm) für Reling  
Breite: Innenlichte



**B EH2**  
mit erhöhtem Ladenhinterstück (80 mm) für Reling; Breite: Schubladenaußenmaß



**B EH2 Reling**  
mit erhöhtem Ladenhinterstück (80 mm) für Reling  
Breite: Schubladenaußenmaß inkl. Reling Alu eloxiert



**Typ GLA od. GLA m. G.**  
Glasausschnitt inkl. Glas oder mit 6 mm Nut für bauseitiges Glas



**Typ GLA 20\* od. GLA 20 m. G.**  
Glasausschnitt inkl. Glas oder mit Nut für bauseitiges Glas



**Typ EZ Trend**  
Vorderstück 15 mm tiefer als Seitenstück



**Design Front Typ IL**  
Bis zu einer Breite von 600 mm möglich



**Design Front Typ SCH**  
Bis zu einer Breite von 600 mm möglich



**Light Side Typ B**  
Höhe 255 mm



**Light Side Typ IL**  
Höhe 255 mm



**Typ Registerauszuglade 1 Fach**  
Für die Tiefe 390 oder 490 mm möglich mit der Breite 390 mm



**Typ Registerauszuglade 2 Fach**  
Für die Tiefe 390 oder 490 mm möglich mit der Breite 750 mm

# FRÄSUNGEN



V | 60 x 40 mm



C | 120 x 30 mm



O | 120 x 25 mm



K | Durchmesser 30 mm



L | 120 x 30 mm

# FAKTEN

## BESCHREIBUNG

Erreichen Sie Spitzenqualität mit maschinell sortierten Hölzern in Verbindung mit beidseitig edelfurnierten Böden; genau passend für den hochwertigen Möbelbau. Sortierbild: leichte Farbabweichungen und Holz einschlüsse möglich. Zargenstärke 13,5 mm.

## OBERFLÄCHEN

- lackiert (Standard) - Einkomponentenlack, seidenmatt
- gebeizt - mit vom Kunden beigestellter Beize bzw. Beizangabe + Beizmuster
- geölt/gewachst - 2-fach mit Wachsöl
- roh
- weiß geölt
- Büffelwachs
- gebürstet innen und außen
- Natureffekt lackiert (nicht für dunkle Holzarten wie z.B. Nussbaum und geräucherte Eiche geeignet)
- RAL Lackiert 9010
- Trendfarben-Beize (01 coffee, 02 mocca, 03 espresso, 04 chocolat)
- Trendfarben-Öl (01 white oiled, 02 stoned oiled, 03 natural oiled, 04 catalonien oiled)

## EXTRAS

- Schubladen inkl. montierten Aufnahmeschnäppern
- Schubladen inkl. seitlicher Nutfräsung für Führungen
- Schubladen in Sonderhöhen (Zwischenhöhen)

## SCHUBLADENBÖDEN

Stärke: 9 (Standard) - 12 mm  
Befestigung: geklammert (Standard) - geschraubt

Die Böden werden an der Oberseite & Unterseite in der jeweiligen Holzart edelfurniert (HDF Träger).

## TIPP FÜR DIE KÜCHE:

Auf Wunsch sind auch Böden in den Stärken 8 mm aus Dekorspan weiß, grau und anthrazit möglich.

- Weiß: Kaindl 1101 PE weiß entspricht etwa Dekor W980 ST2 Egger, Krono O500 PE
- Grau: Kaindl 2112 PE grau entspricht etwa Dekor U708 ST9 Egger, Krono O112 PE
- Anthrazit: Kaindl 2164 PE anthrazit entspricht etwa Dekor U963 ST9 Egger, Krono O164 PE



## SUPERIOR QUALITÄT

Holz ist ein Naturprodukt. Wuchs, Farbe, Struktur und Maserung sind bei jedem Baum einzigartig.

### SPITZENQUALITÄT IN ALLEN HOLZARTEN

Erreichen Sie Spitzenqualität mit maschinell sortierten Hölzern in Verbindung mit beidseitig edelfurnierten Böden; genau passend für den hochwertigen Möbelbau; Sortierbild: leichte Farbabweichungen und Holzeinschlüsse möglich. Böden 9 mm Standard bzw. 12 mm gegen Aufpreis.

**Alle Holzarten auch in gebürstet erhältlich.**



## BEST OF LADE!

Unsere edelfurnierten Böden in einer Stärke von 9 mm erhöhen die Qualität, Laufeigenschaft, Tragfähigkeit (bis 70 KG), Stabilität und Nachhaltigkeit bei einem attraktiven Preis-Leistungsverhältnis und stehen für eine weitere Innovation und Differenzierung am Schubladensektor.

Zusätzliche Produktvariationen stellen unsere gebürsteten und geölten Oberflächen dar, die alle Farbmöglichkeiten eines hochwertigen Möbelstücks offen lassen.

# CABINET QUALITÄT



Ahorn

Birke

Eiche\*

Esche

Ulme

Kirsch

Buche

Nuss amerik.

Cabinet Laden in 8 Holzarten überzeugen mit einem natürlichen Charakter des Holzes mit maschinell sortierten Hölzern und Böden. Holzmerkmale Klasse B, C, 9 mm beidseitig edelfurnierte Böden, Flickstellen erlaubt. Mit dieser Lade sind Sie bei Ihren Objekten sowie im Privatbereich im Trend der Zeit.

**NATUR LOOK!**

# SUP/CAB QUALITÄT



Ahorn  
Sup/Cab



Eiche  
Sup/Cab



Nussbaum  
Sup/Cab

**BESTE PREIS/LEISTUNG!**

Haben den Charme von einem hochwertigen Möbelstück zu einem sehr attraktiven Preis. Geeignet für Innenladen, welche als Sichtladen verwendet werden. Vorderteil in Superior Qualität, Seiten- & Hinterteile in Cabinet Qualität in den Holzarten Ahorn, Eiche & Nussbaum erhältlich.

## GREEN LINE

**FINGER  
GEZINKT!**



GREEN LINE Schublade  
mit keilgezinktem  
Holz in Eiche.

## BERECHNUNG

### MAXIMALE LADENHÖHE

#### Blum Tandem & Movento:

Teilauszug KIL - 21,5 mm Vollauszug KIL - 24,5 mm

#### Grass Dynapro + Dynaneo:

Vollauszug KIL - 23 mm

#### Hettich Quadro V6 5D, Hettich Quadro V6 You, Hettich Actro 5D:

Vollauszug KIL - 22,5 mm

### LADENAUSSENTIEFE

#### Blum Tandem & Movento:

Nennlänge Führung - 10 mm, Innenlade + 3 mm

#### Grass Dynapro + Dynaneo:

Nennlänge Führung - 10 mm, Innenlade + 3mm

#### Hettich Quadro V6 5D, Hettich Quadro V6 You, Hettich Actro 5D:

Nennlänge Führung - 10 mm, Innenlade +3 mm

### LADENAUSSENBREITE

#### Blum Tandem & Movento:

KIL - 15 mm

#### Grass Dynapro + Dynaneo: KIL - 15 mm

#### Hettich Quadro V6 5D, Hettich Quadro V6 You, Hettich Actro 5D:

KIL - 15 mm

### TYP B

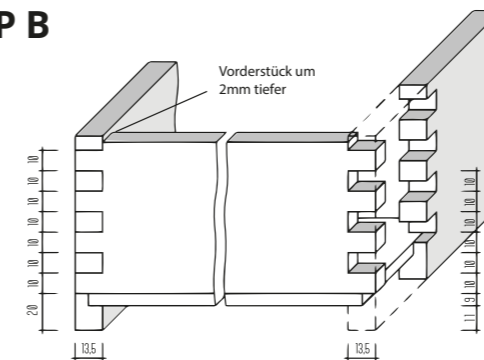

### TYP IL

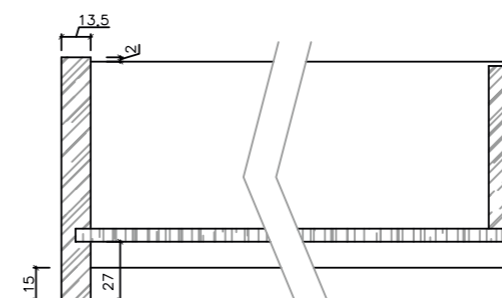

**Zargenhöhen (Standard):** 55 - 75 - 95 - 115  
- 135 - 155 - 175 - 195 - 215 - 235 - 255 - 275  
- 295 - 315 - 335 - 355 - 375 - 395 mm\*

#### Zargenhöhen

#### (Schwalbenschwanzzinkung):

58 - 84 - 110 - 136 - 162 - 188 - 214 - 240 - 266  
- 292 mm\*

#### Zargenstärke (Standard): 13,5 mm

\* ab einer Höhe von 215 mm empfehlen wir unsere Multiplexladen. Für eventuelle Rissbildungen bei hohen Massivholzladen können wir keine Garantie übernehmen.

Detaillierte Angaben und Skizzen entnehmen Sie bitte unserer Webseite:

[www.nothegger-massiv.at](http://www.nothegger-massiv.at)

Wir verwenden bei unseren Schubladen eine 10 mm Zinken-teilung! Zinkenabschluss oben und unten bei Sonderhöhen variabel! Ladentypen B, IL und EZ werden immer mit Bohrung für Schubladenführung im Hinterstück geliefert!

Bei Innenlade oder englischem Zug ist das Vorderstück um 15 mm tiefer gezogen, damit die Kupplung und Führung verdeckt werden. Als Höhe wird immer die Höhe des Seitenstücks angegeben.

Die Höhe des Ladenvorderstücks bei einem englischen Zug beträgt ca. 50-70 % der Höhe des Seitenstücks.

Bohrungen für Ladenvorderstücke proportional zur Schubladengröße (nähere Details finden Sie auf unserer Website)

[www.nothegger-massiv.at](http://www.nothegger-massiv.at)



Bei TYP IL ist das Vorderstück um 2 mm höher.

### \*DETAILS: TYP GLA 20

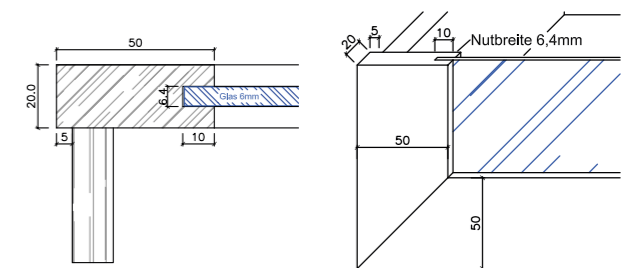

# QUALITÄT hat einen Namen:



Höchste Qualität und Präzision seit 1971.

Jede Schublade, Ihr Markenzeichen. Mit dem **Online-Konfigurator** können Sie Laden nach Belieben designen und personalisieren: angefangen bei der Auswahl der Holzart über die Oberflächenveredelung, genauen Maße bis hin zum **Logo-Branding**.

## Qualitätsmerkmale Schubladen



SORTIER-MERKMALE	QUALITÄTSBEZEICHNUNG					
	Superior	Cabinet	Eiche Old Style	Innen-Frontlade	SUP/CAB	GREEN LINE
Sortierung	maschinell sortiert	maschinell sortiert	maschinell sortiert	maschinell sortiert	maschinell sortiert	maschinell sortiert
Verwendung	Wohnen, Kochen, Bad	Wohnen, Kochen, Bad, Objekt	Wohnen, Kochen, Bad	Wohnen, Kochen, Bad	Wohnen, Kochen, Bad, Objekt, Industrie	Wohnen, Kochen, Bad, Objekt
			rustikale Möbel, Landhaus	vor allem Möbel mit sichtbarer gezinkter Schublade ohne Möbelfront; bis zu einer Seitenhöhe von 155 mm wird die Front aus einem Stück gefertigt (keine Verleimung)	vor allem Möbel mit sichtbarer gezinkter Schublade ohne Möbelfront; kein einheitliches Sortierbild im Vorderstück	
Eigenschaften	4-seitig sauber	4-seitig rustikal	4-seitig rustikal	4-seitig sauber	3-seitig Cabinet / Front Superior	4-seitig rustikal
Farbe	natürliche Farbabweichungen zulässig	individuelle Farbvielfalt zulässig	individuelle Farbvielfalt zulässig	natürliche Farbabweichungen zulässig (Maserung nicht durchlaufend)	individuelle Farbvielfalt zulässig bei Seiten- und Hinterstück / Front natürliche Farbabweichungen zulässig	individuelle Farbvielfalt zulässig
Holzbild/Maserung	gerade sowie gefladerte Holzstruktur zulässig	rustikales Sortierbild möglich; gerade sowie gefladerte Holzstruktur zulässig	rustikales Sortierbild gewünscht; gerade sowie gefladerte Holzstruktur zulässig	gerade sowie gefladerte Holzstruktur zulässig	Einheitliches Sortierbild im Vorderstück – bei Seitenteilen nicht möglich; gerade sowie gefladerte Holzstruktur zulässig. Vorderstück: gerade sowie gefladerte Holzstruktur zulässig	rustikales Sortierbild möglich; gerade sowie gefladerte Holzstruktur zulässig
Verleimung	zulässig	zulässig	zulässig	ab Seitenhöhe 155 mm zulässig	ab Seitenhöhe 155 mm zulässig	zulässig
Punktäste	vereinzelt erlaubt	gewünscht	gewünscht	vereinzelt erlaubt	gewünscht bei Seiten- und Hinterstück / Front vereinzelt erlaubt	vereinzelt erlaubt
gesunde, verwachsene Äste	nicht zulässig	zulässig	gewünscht	nicht zulässig	zulässig bei Seiten- und Hinterstück / Front nicht zulässig	zulässig
Risse	nicht zulässig	nicht zulässig	gewünscht und schwarz gekittet	nicht zulässig	nicht zulässig	nicht zulässig
Porenritzen, Nadelrisse	zulässig	zulässig	zulässig	zulässig	zulässig	zulässig
Kittstellen	zulässig	zulässig	zulässig	zulässig	zulässig	zulässig
Flickstellen	nicht zulässig	zulässig	zulässig	nicht zulässig	zulässig in Seiten- und Hinterstück / nicht zulässig in Front	zulässig
Splint	nicht zulässig	zulässig	zulässig	nicht zulässig	zulässig bei Seiten- und Hinterstück / nicht zulässig in Front	zulässig
Rinden-einwuchs	nicht zulässig	nicht zulässig	nicht zulässig	nicht zulässig	nicht zulässig	nicht zulässig
Insektenbefall / Wurmstich*	nicht zulässig	nicht zulässig	zulässig*	nicht zulässig	nicht zulässig	nicht zulässig
Pilzbefall	nicht zulässig	nicht zulässig	nicht zulässig	nicht zulässig	nicht zulässig	nicht zulässig
Offene Fugen / Zinken	nicht zulässig	nicht zulässig	nicht zulässig	nicht zulässig	nicht zulässig	nicht zulässig
Boden	beidseitig edelfurniert (HDF Träger)	beidseitig edelfurniert (HDF Träger)	beidseitig edelfurniert (HDF Träger)	beidseitig edelfurniert (HDF Träger)	beidseitig edelfurniert (HDF Träger)	beidseitig edelfurniert (HDF Träger)

# DETAILS

## BODENAUSFÜHRUNGEN & EXTRAS



**Distanzleiste (HxTxB)**  
50 x 485 x 25 mm (Abb. in Eiche),  
50 x 485 x 30 mm, 50 x 485 x 40 mm,  
40 x 485 x 25 mm, 40 x 485 x 30 mm

Distanzleiste zur Verwendung bei Innenladen, um den Türvorsprung bei der Korpusseite auszugleichen. Erhältlich in allen Holzarten (inkl. Bohrungen)

### RELING SCHUBLADE

B EH2 Reling



#### Auslieferung Reling

Bohrung im Ladenhinterstück — Relingpaar lose inkl. Schrauben und Schablone für einfache Montage am Vorderstück beige packt.

#### Ausführung mit Lederboden

(Anthrazit oder Beige) möglich



#### Antirutschmatte

- Schwarz
- Silbergrau

Antirutschmatten werden bei Standard- und großen Laden immer in Längsrichtung verlegt und bei kleineren in Querrichtung

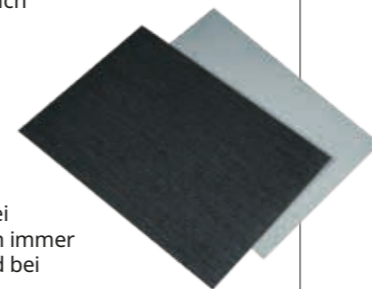

### FÖHNLADE



#### Föhnlade inkl. Stecker

und 50 cm Spiralkabel. Geeignet für DE, AT, Norditalien.

### LED LADE

– perfekt inszeniert.



#### LED Lade – der erste Eindruck zählt

Durch die LED Lade von Nothegger Massiv, mit langlebigen Akkus und integrierten Bewegungsmeldern wird Ihr Schrank zu einem optischen Highlight in Ihrem Interior Bereich. LED Set – AvanTech YOU Illumination Set AZ NL 650 für Holzladen, Lichtfarbe: 4000K, Spannung 7,5 V DC, Leistung 2 x 0,91 W, Schutzklasse III.

## PROFILE

### FINGERVERZINKUNGEN

### VERBINDEN QUALITÄT

### MIT ELEGANZ.



Schubladen fingergezinkt



Schubladen schwalbenschwanzgezinkt



Schubladen gedübelt



Softline: vorne gerundet

#### Straight Line

(Kante gebrochen, Seitenstück und Vorderstück oben bündig) Bei allen Ladentypen inkl. Schütten möglich.

#### Standardprofil

(Kante 2mm gerundet, Vorderstück 2 mm gegenüber dem Seitenstück zurückspringend) Bei allen Ladentypen (außer bei Schütten).

Schütten werden Standard mit 2 mm gerundet, Seitenstück und Vorderstück oben bündig gefertigt, außer die Schütte wird mit Straight Line bestellt, dann ist die Kante gebrochen, Seitenstück und Vorderstück oben bündig.



Standardprofil  
Kante 2mm gerundet

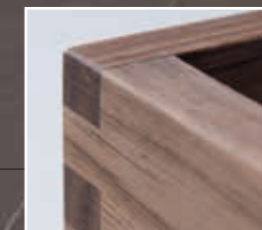

Straight Line  
Kante gebrochen

# GRENZENLOSE VIELFALT



# SCHUBLADEN- KONFIGURATOR

DER  
EXTRA-  
KLASSE!

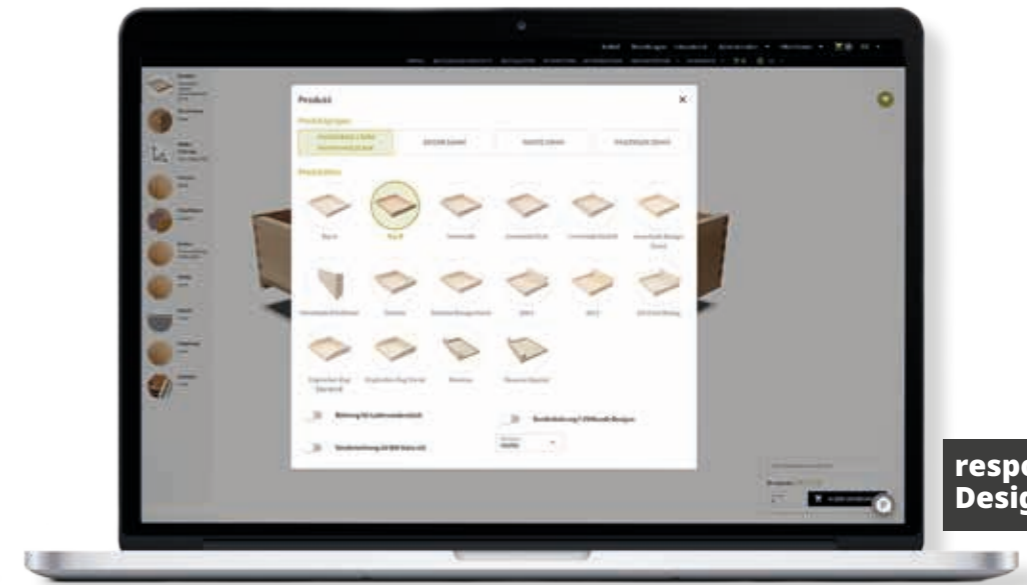

responsive  
Design

Der Schubladen-Konfigurator wird bereits von vielen Kunden als eine der besten Plattformen am Möbelkomponentenbereich bezeichnet. Im neuen Design und Funktionalität erscheint dieser nunmehr noch moderner, einfacher, bedienerfreundlicher und schneller in der Konfiguration und Bestellung.

## Folgende Spezifikationsauswahl ist nun u.a. möglich:

- Vielzahl an Konfigurationsmöglichkeiten
- Individuelles Branding
- Individuelle Formatgrößen mit gleichzeitiger Führungsauswahl (inkl. Berechnungshilfe)
- 19 Superior und 8 Cabinet Holzart Qualitäten
- Diverse Oberflächen auswählbar (optional gebürstet)
- Boden in 9 mm oder 12 mm wählbar. Bodenfixierung geklammert, geschraubt oder lose möglich
- Auswahl von Antirutschmatten (optional)
- 2 Arten von Siphonausschnitten
- Auswahl an 9 Kupplungsarten
- Vielzahl an Auswahlmöglichkeiten von Sortissimo und Besteckeinsätze
- Visualisierung, Preis- und Lieferterminanzeige



**DECOR 16**  
16 mm Zargenstärke

**&**

**WHITE 13**  
13 mm Zargenstärke



**MANSAGT**  
Design und Qualität,  
das kostet einfach.

**WIR SAGEN**  
Mit uns nicht die Welt.

# TYPEN



**A | Typ A**  
Boden aufgeschraubt für Rollschubführung (Zum Bestellen bitte die Höhe inkl. Boden angeben)



**B | Typ B**  
Boden eingenetet für Unterflurauszüge



**IL | Innenlade**  
Vorderstück 15 mm tiefer als Seitenstück



**SCH | Schütte**  
Boden 4-seitig eingenetet

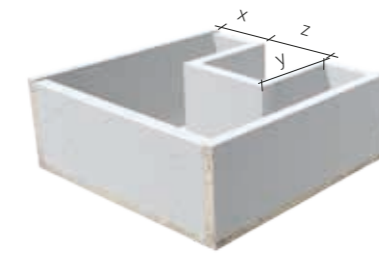

**Siphonausschnitt**  
fix 200 x 150 mm mittig; Variabel unter der Angabe der 3 Maße x/y/z



**B EH1**  
mit erhöhtem Ladenhinterstück (80 mm) für Reling; Breite: Innenlichte



**B EH2**  
mit erhöhtem Ladenhinterstück (80 mm) für Reling; Breite: Schubladenaußenmaß



**TYP EH2 | Reling**  
mit erhöhtem Ladenhinterstück (80 mm) für Reling; Breite: Schubladenaußenmaß inkl. Reling weiß RAL

# FAKTEN

## VERBINDUNG

gedübelt (Standard)  
Bei Typ IL ist das Vorderstück um 2 mm höher

## BÖDEN

Boden geschraubt (Standard)  
8 mm Boden (Standard)



\* Das Vorder- und Hinterstück ist nur oben bekenntet.

## SONSTIGE AUSFÜHRUNG

Starkkante rundum auf Anfrage möglich  
seitliche Nutfräsung für Führung (18, 28, 38)

# BERECHNUNG

## MAXIMALE LADENHÖHE

**Blum Tandem & Movento:**  
Teilauszug KIL - 21,5 mm Vollauszug KIL - 24,5 mm  
**Grass Dynapro + Dynaneo:** Vollauszug KIL - 23 mm  
**Hettich Quadro V6 5D, Hettich Quadro V6 You, Hettich Actro 5D:** Vollauszug KIL - 22,5 mm

## LADENAUSSENTIEFE

**Blum Tandem & Movento:**  
Nennlänge Führung - 10 mm, Innenlade + 6 mm  
**Grass Dynapro + Dynaneo:**  
Nennlänge Führung - 10 mm, Innenlade + 6 mm  
**Hettich Quadro V6 5D, Hettich Quadro V6 You, Hettich Actro 5D:**  
Nennlänge Führung - 10 mm, Innenlade + 6 mm

## LADENAUSSENBREITE

**Blum Tandem & Movento:**  
KIL - 10 mm  
**Grass Dynapro + Dynaneo:** KIL - 10 mm  
**Hettich Quadro V6 5D, Hettich Quadro V6 You, Hettich Actro 5D:**  
KIL - 10 mm

# WHITE 13

## LADENAUSSENTIEFE

**Blum Tandem & Movento:**  
Nennlänge Führung - 10 mm, Innenlade + 3 mm  
**Grass Dynapro + Dynaneo:**  
Nennlänge Führung - 10 mm, Innenlade + 3 mm  
**Hettich Quadro V6 5D, Hettich Quadro V6 You, Hettich Actro 5D:**  
Nennlänge Führung - 10 mm, Innenlade + 3 mm

## LADENAUSSENBREITE

**Blum Tandem & Movento:**  
KIL - 15 mm  
**Grass Dynapro + Dynaneo:** KIL - 15 mm  
**Hettich Quadro V6 5D, Hettich Quadro V6 You, Hettich Actro 5D:** KIL - 15 mm

## DECOR 16

Einfach praktisch in Dekorspan;  
Ihre Alternative zum RAL Lack.  
Eckverbindung nur gedübelt möglich.  
Zargen oben und unten mit 1 mm ABS Kanten beleimt  
Zargenstärke 16 mm  
Boden 8 mm stark

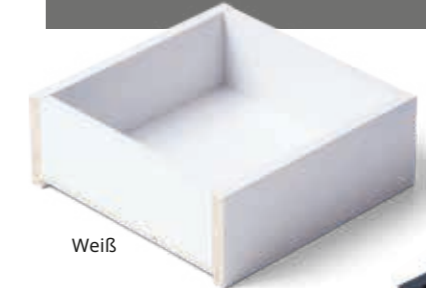

Weiß



Anthrazit

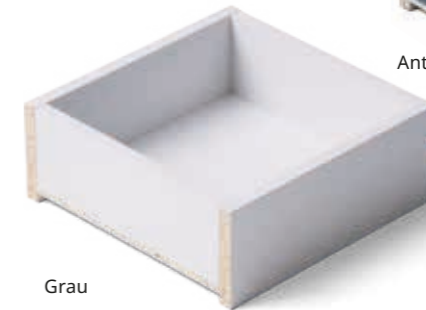

Grau

## SPEZIFIKATION WHITE 13

Lade weiß beschichtet 1101 PE  
Kaindl entspricht etwa W980 ST2 Egger;  
Trägermaterial Zarge 13 mm MDF; Boden 8 mm Dekorspan weiß, oben und unten mit 1 mm ABS Kante



White 13

# MULTIPLEX 15

15 mm Zargenstärke

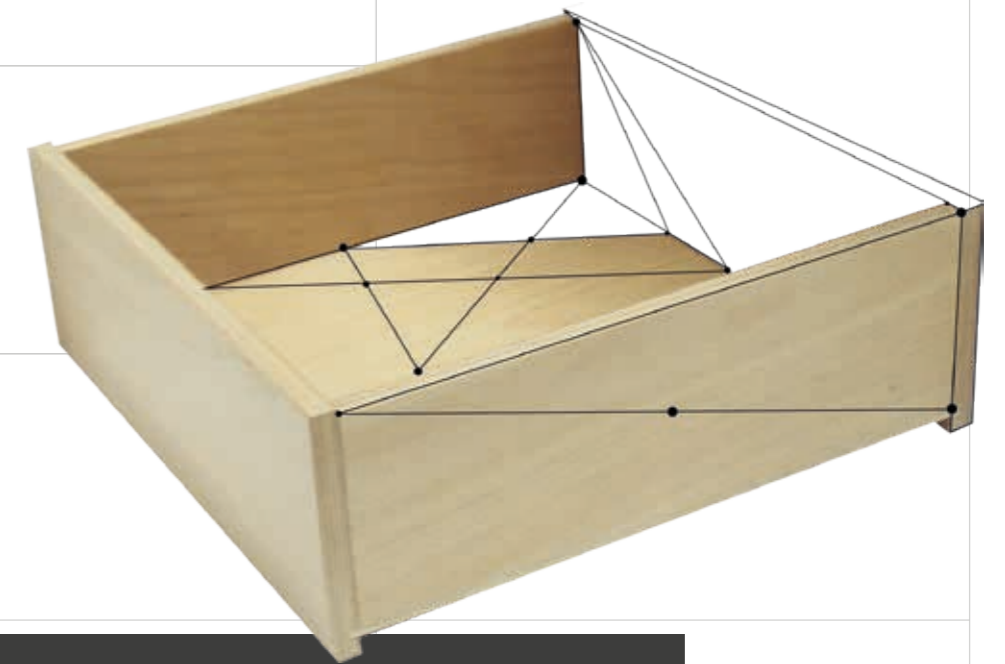

**MAN SAGT**  
Individuelles braucht  
seine Zeit.

**WIR SAGEN**  
Höchstens 48 Stunden  
ab Werk.\*

# TYPEN



**A | Typ A**  
Boden aufgeschraubt für Rollschubführung (Zum Bestellen bitte die Höhe inkl. Boden angeben)



**B | Typ B**  
Boden eingenetet für Unterflorauszüge



**IL | Innenlade**  
Vorderstück 15 mm tiefer als Seitenstück



**SCH | Schütte**  
Boden 4-seitig eingenetet



**EZ | Englischer Zug**  
Vorderstück 15 mm tiefer als Seitenstück



**Siphonausschnitt**  
fix 200 x 150 mm mittig; Variabel unter der Angabe der 3 Maße x/y/z



**B EH1**  
mit erhöhtem Ladenhinterstück (80 mm) für Reling; Breite: Innenlichte



**B EH2**  
mit erhöhtem Ladenhinterstück (80 mm) für Reling; Breite: Schubladenaußenmaß



**B EH2 Reling**  
mit erhöhtem Ladenhinterstück (80 mm) für Reling Breite: Schubladenaußenmaß inkl. Reling Alu eloxiert

# FRÄSUNGEN



V | 60 x 40 mm



C | 120 x 30 mm



O | 120 x 25 mm



K | Durchmesser 30 mm



L | 120x30 mm

# FAKTEN

## SCHUBLADENBÖDEN

- 9 mm (Standard)
- 12 mm

## BEFESTIGUNG

- geklammert (Standard)
- geschraubt

## MULTIPLEX

Setzen Sie besondere Akzente mit Laden aus Mehrschichtplatten in Verbindung mit beidseitig edelfurnierten Böden; Eckverbindung nur gedübelt möglich. Zargenstärke 15 mm. Boden bei Buche und Birke 9 mm Standard

## Zargenhöhen

(Standard): 55 - 75 - 95 - 115 - 135 - 155 - 175 - 195 - 215 - 235 - 255 - 275 - 295 - 315 - 335 - 355 - 395 mm



Birke



Buche

## VERBINDUNG

- gedübelt (Standard), nur gedübelt möglich

## HOLZARTEN

- Buche Mehrschichtplatte
- Birke Mehrschichtplatte

## STÄRKE

- 15 mm Zarge

# BERECHNUNG

## MAXIMALE LADENHÖHE

### Blum Tandem & Movento:

Teilauszug KIL - 21,5 mm Vollauszug KIL - 24,5 mm

**Grass Dynapro + Dynaneo:** Vollauszug KIL - 23 mm

**Hettich Quadro V6 5D, Hettich Quadro V6 You,**

**Hettich Actro 5D:** Vollauszug KIL - 22,5mm

## LADENAUSSENTIEFE

### Blum Tandem & Movento:

Nennlänge Führung - 10 mm, Innenlade + 5 mm

**Grass Dynapro + Dynaneo:**

Nennlänge Führung - 10 mm, Innenlade + 5 mm

**Hettich Quadro V6 5D, Hettich Quadro V6 You,**

**Hettich Actro 5D:**

Nennlänge Führung - 10 mm, Innenlade + 5 mm

## LADENAUSSENBREITE

### Blum Tandem & Movento:

KIL - 12 mm

**Grass Dynapro + Dynaneo:** KIL - 12 mm

**Hettich Quadro V6 5D, Hettich Quadro V6 You,**

**Hettich Actro 5D:** KIL - 12 mm

# ABFALLTRENNNSYSTEM



**MAN SAGT**  
Entweder Design oder  
Funktionalität, da muss  
man sich halt entscheiden.

**WIR SAGEN**  
Design stärkt Funk-  
tionalität & Ergonomie ...



## ABFALLTRENNNSYSTEM

### AUSZUGSLADEN MIT GEDÄMPFTEN VOLLAUSZUG MIT BLANCO SELECT EIMER

- **34 Li. System** 15bio + 19 Liter; 345x440x397 (HxTxB) für Korpus Breite 450 mm
- **49 Li. System** 19+15bio + 15 Liter; 345x440x547 (HxTxB) für Breite 600 mm
- **77 Li. System** 16 + 16 + 15bio + 30 Liter; 345x440x847 (HxTxB) für Korpus Breite 900 mm

### HOLZARTEN

- Buche
- Eiche
- Ahorn
- Nussbaum natur lackiert

### HINWEIS

- Bez. „bio“ bedeutet mit Biodeckel
- Lieferung inkl. gedämpften Vollauszug (Grass Dynapro + Dynaneo 3 dimensional verstellbar)
- geeignet für 450, 600, 900 mm Korpuse bei Verwendung von 19 mm Seitenstärke

## TYPEN

### 34 L. ABFALLTRENNNSYSTEM

GRUNDRISS

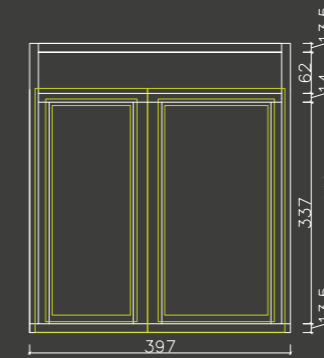

ANSICHT

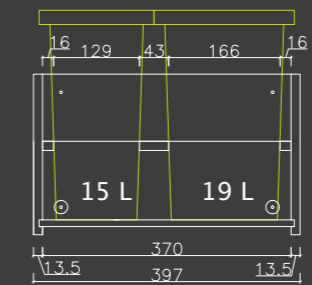

SCHNITT SEITE

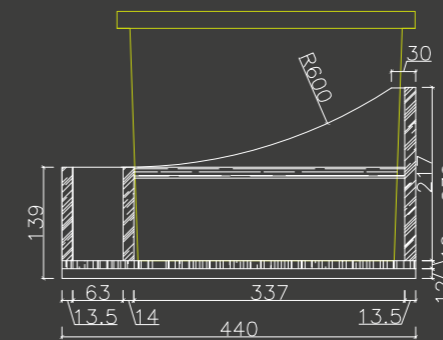

### 49 L. ABFALLTRENNNSYSTEM

ABFALLTRENN-  
SYSTEM

### 77 L. ABFALLTRENNNSYSTEM

GRUNDRISS

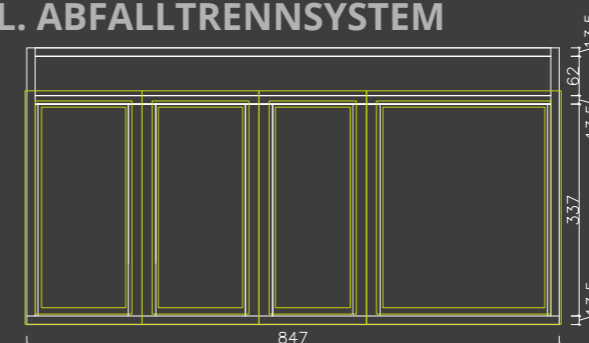

ANSICHT



SCHNITT SEITE

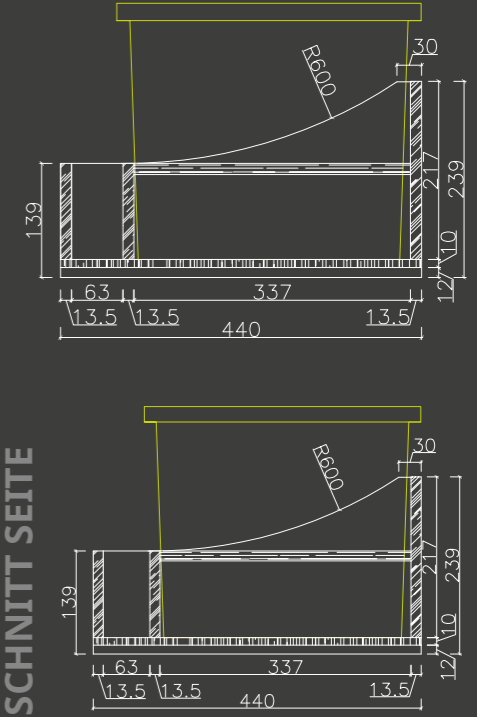

Die Verarbeitungshinweise unserer Abfalltrennsysteme finden Sie in unserem Online-Shop.

# HOSENAUSZUG

**MASSIV  
ENVOGUE**



**TISCHLER-  
QUALITÄT**

## HOSENAUSZUG

Trennstege herausnehmbar

### ARTEN

- 6-Fach Hosenauszug (Art.Nr. 10.0063-6):  
95 x 553 x 547 mm (HxTxB) für Korpus Breite 600 mm
- 12-Fach Hosenauszug (Art.Nr. 10.0063-12):  
95 x 553 x 947 mm (HxTxB) für Korpus Breite 1000 mm
- Auf Anfrage auch variabel erhältlich

### HOLZARTEN

Buche, Eiche, Ahorn & Nussbaum natur lackiert

### KORPUS

Außenbreite bei 19 mm Korpus Seitenstärke  
Lieferung inkl. gedämpften Vollauszug  
(Grass Dynapro + Dynaneo 3 dimensional verstellbar)

## TYPEN

### 12-FACH HOSENAUSZUG

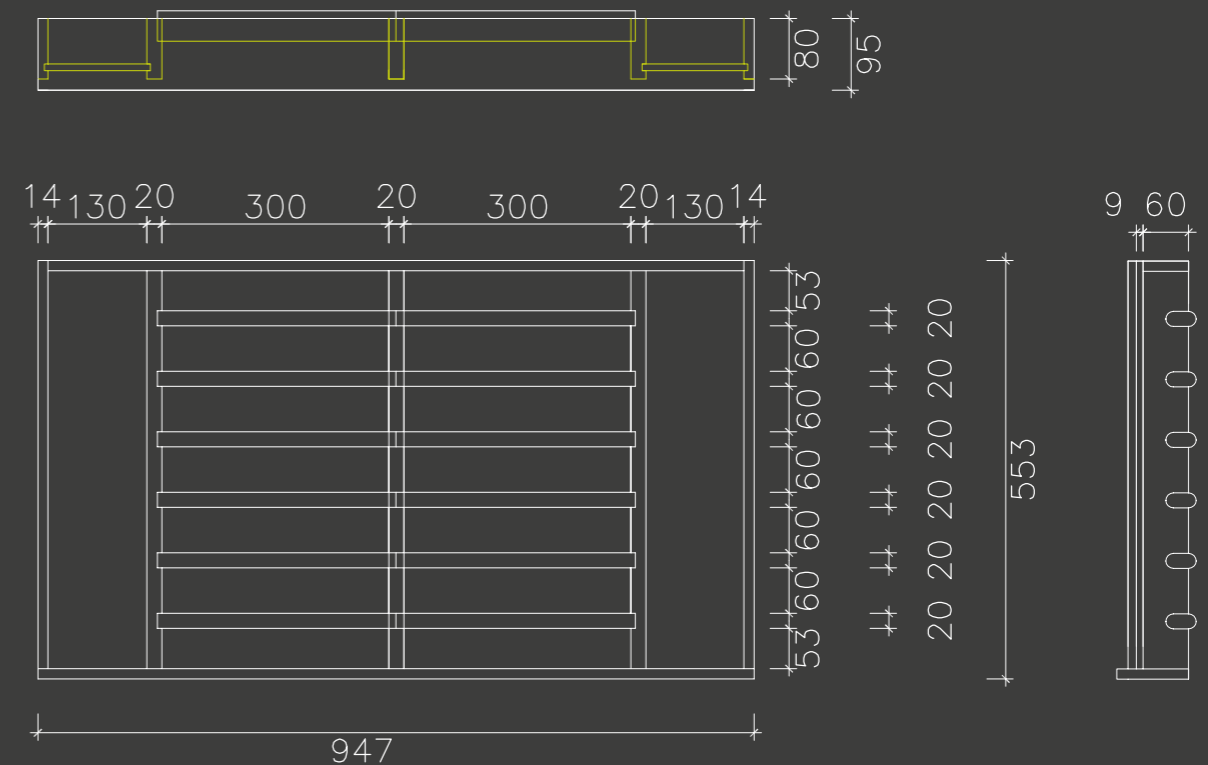

### 6-FACH HOSENAUSZUG

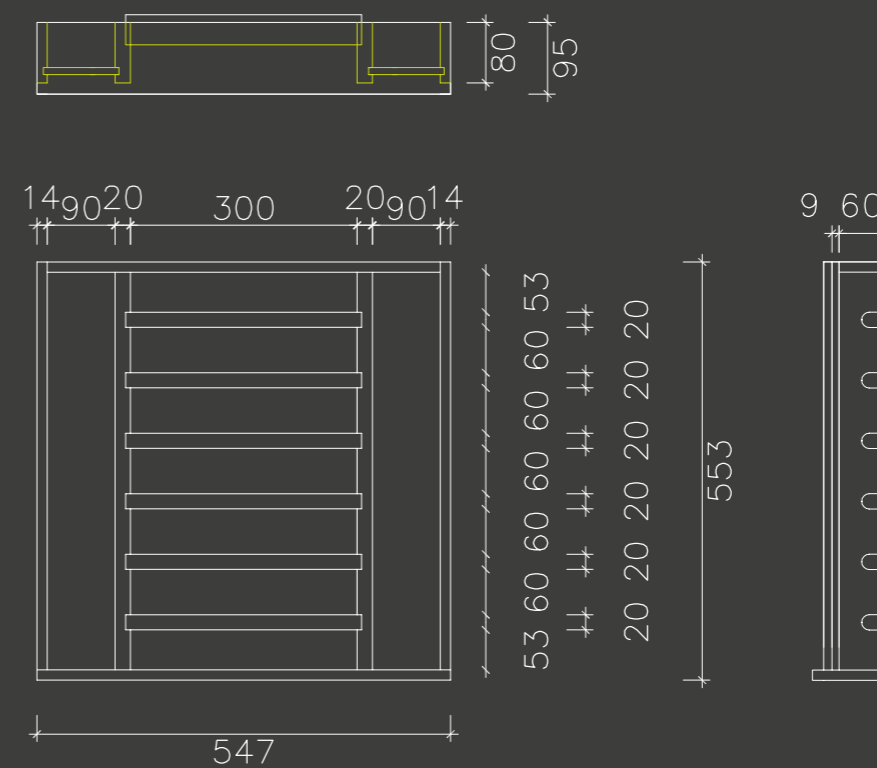

# SORTISSIMO BESTECKEINSÄTZE



**MAN SAGT**  
Die Staatshaushalte  
befinden sich in einem  
labilen chaotischen  
Durcheinander.

**WIR SAGEN**  
Bei uns stabil & übersicht-  
lich sortiert in 10 Fächern.

# SORTISSIMO STANDARD FAKTEN

## BESCHREIBUNG

Die Unterteilungssysteme sind spezielle Ordnungshalter in verschiedenen Varianten. Aus Holz für Standardladen mit seitlicher Zargenanbindung für Metallladen oder fix in die Lade montiert und ganz einfach mit Kunststoffhalterungen zu verstellen. Die Unterteilungen sind in 2 Höhen (52 und 92 mm) ohne Boden (Standard) erhältlich.

## HOLZARTEN

- Räucher Eiche
- Birke
- Ahorn
- Kirsch
- Zeder
- Esche
- Erle
- Eiche
- Nuss amerik.
- Mahagoni
- Fichte Alt
- Weißbuche
- Buche
- Zirbe
- Lärche
- Fichte
- Eiche Old Style

## OBERFLÄCHE

- roh
- lackiert (Standard) - Einkomponentenlack, seidenmatt
- geölt/gewachst - 2-fach mit Wachsöl
- weiß geölt

## SORTISSIMO VARIANTEN

- **Seitliche Zargenanbindung lt. Skizze**
  - Unterteilungseinsätze mit seitlicher Zargenanbindung für die Metallladen
  - Höhe des Seitenteils beträgt 52 mm
  - Höhe der Unterteilung beträgt 50 mm

Detailskizze: Zargenanbindung

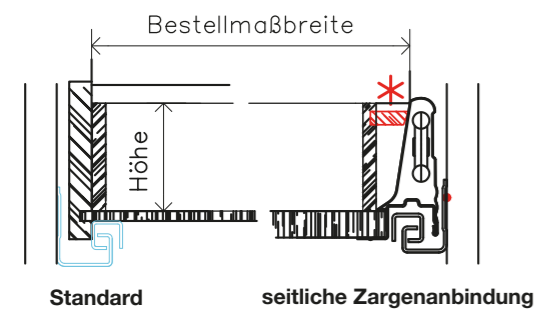

Gewürzdosen



Salz- und Pfefferstreuer

Wenn der Einsatz in eine bestehende Lade oder Box kommt, müssen Sie die Zargenstärke etc. der bestehenden Lade/Box abziehen, damit der Einsatz in die Lade passt.

# TYPEN

Wählen Sie die Sortissimo Höhe 52 mm für eine Schubladen-Seitenhöhe 75 mm (bei 9 mm Ladenboden)  
Wählen Sie die Sortissimo Höhe 92 mm für eine Schubladen-Seitenhöhe 115 mm (bei 9 mm Ladenboden)

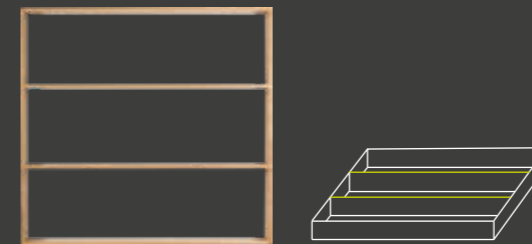

**Typ U1:** Höhe 52 mm oder 92 mm  
Tiefe 220 - 340 mm / Breite 220 - 650 mm

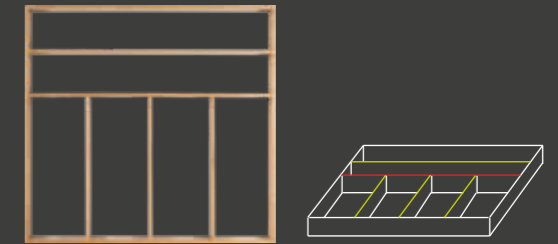

**Typ U5:** Höhe 52 mm oder 92 mm  
Tiefe 340 - 550 mm / Breite 350 - 650 mm

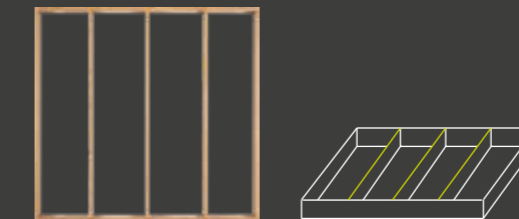

**Typ U2:** Höhe 52 mm oder 92 mm  
Tiefe 260 - 550 mm / Breite 350 - 650 mm

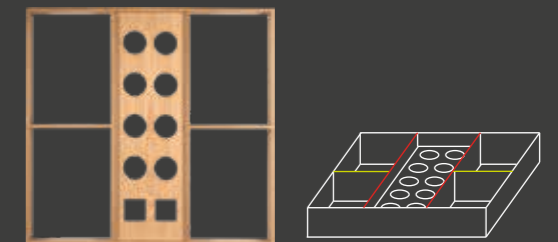

**Typ U6:** Höhe 52 mm oder 92 mm  
Tiefe 340 - 550 mm / Breite 500 - 650 mm  
inkl. quadratischer Fächer für Salz- und Pfefferstreuer

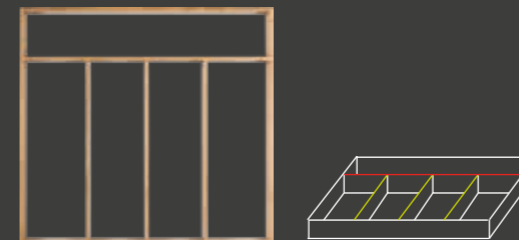

**Typ U3:** Höhe 52 mm oder 92 mm  
Tiefe 340 - 520 mm / Breite 350 - 650 mm

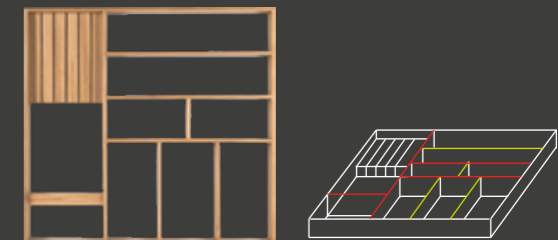

**Typ U7:** Höhe 52 mm oder 92 mm  
Tiefe 500 - 550 mm / Breite 500 - 650 mm

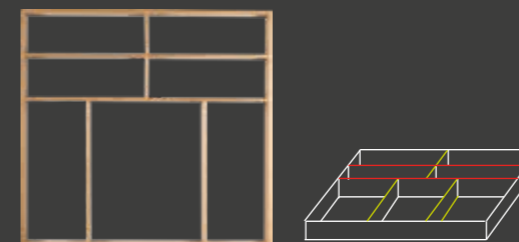

**Typ U4:** Höhe 52 mm oder 92 mm  
Tiefe 340 - 550 mm / Breite 350 - 650 mm

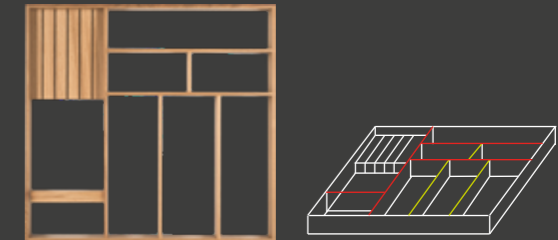

**Typ U8:** Höhe 52 mm oder 92 mm  
Tiefe 400 - 550 mm / Breite 500 - 650 mm

— verstellbar

— fix

Hierbei handelt es sich um Beispielbilder, sofern die Standardmaße eingehalten werden, sind die Fächer so groß, dass Standardbesteck wie Löffel, Gabel und Messer ihren Platz finden.

# SORTISSIMO FAST LINE

## ARTEN

Bringen Sie Ordnung in Ihre Lade mit dem neuen **INDIVIDUELL** erweiterbaren Inneneinteilungssystem. In der Breite erreicht man mit dem Ausgleichsmodul 10.0061 oder 10.0062 mit einem Schnitt die richtige Breite für jede Lade.

## HOLZARTEN

Räucher Eiche, Birke, Ahorn, Kirsch, Zeder, Esche, Erle, Nuss amerik., Fichte Alt, Weißbuche, Buche, Zirbe, Lärche, Fichte, Ulme, Eiche, Eiche Old Style, Natur lackiert

## FOLIENABREISSER

im Trend der Zeit in Schwarzstahl used look

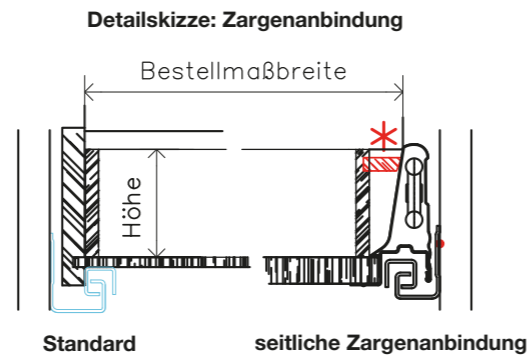

**Online konfigurier- und bestellbar!**

# TYPEN

Geeignet ab einer Schubladen-Seitenhöhe 95 mm

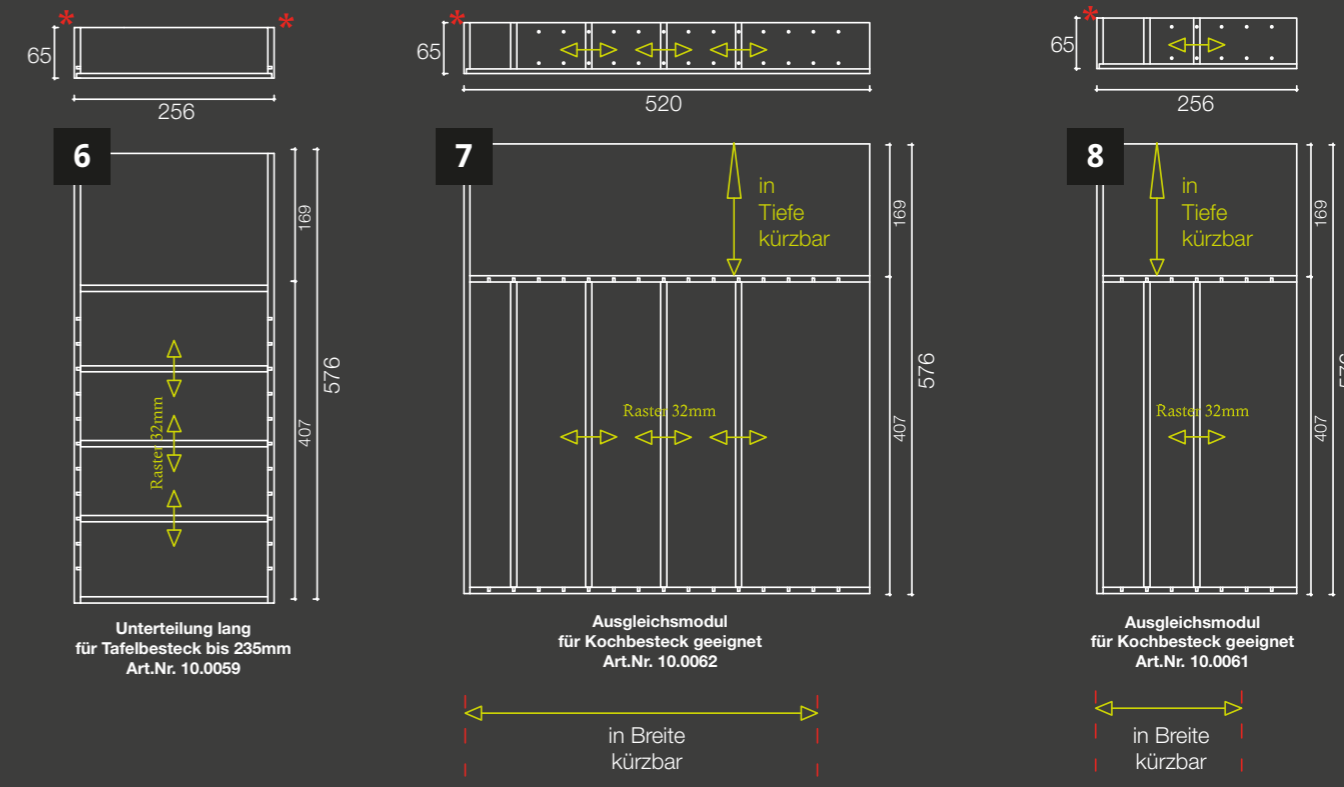
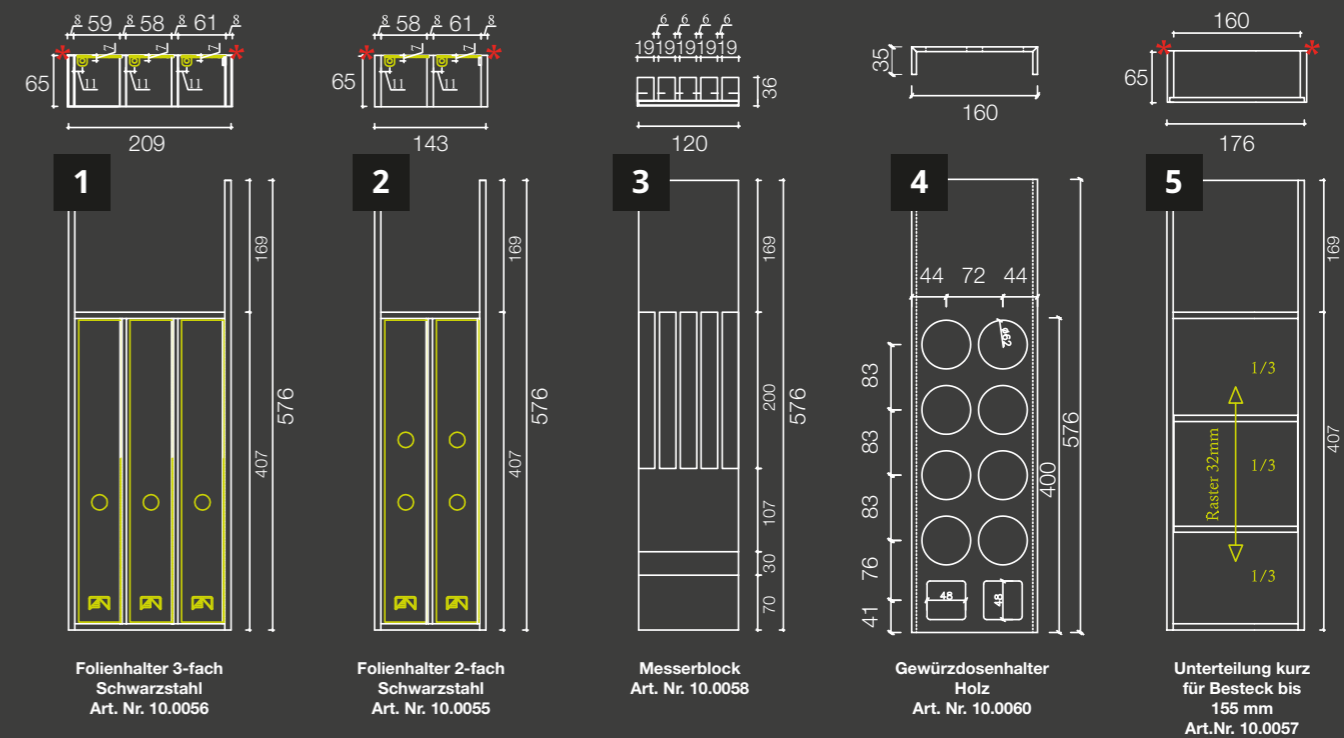

# VOLLMASSIVE BESTECKEINSÄTZE



**Ein massiv  
schönes Eck  
für Spitzen-  
besteck.**



## FAKTEN

### BESCHREIBUNG

Unsere Besteckeinsätze werden aus ausgesuchtem Holz gefertigt und weisen so neben dem eleganten Erscheinungsbild auch eine viel höhere Lebensdauer als herkömmliche Einsätze auf. Auf unseren modernen, CNC gesteuerten Maschinen fräsen wir 10 verschiedene Typen nach Ihrem Wunschmaß auf den Millimeter genau. Gerne bieten wir bei größeren Kommissionen auch Sondermaße und -formen an.

### HOLZARTEN

- Eiche, Esche
- Ahorn, Lärche, Fichte Alt
- Kirsch
- Buche gedämpft (Standard)
- Birke, Erle
- amerik. Nussbaum

### OBERFLÄCHE

- roh
- lackiert Einkomponentenlack, seidenmatt
- geölt/gewachst 2-fach mit Wachsöl (Standard)

### BERECHNUNG

Bestellen Sie den Besteckeinsatz für Ihre Schublade passend:

Ladeninnenbreite -2 mm\*  
Ladeninnentiefe -2 mm\*

Wir empfehlen ein geschlossenesporiges Holz in geölter Ausführung.

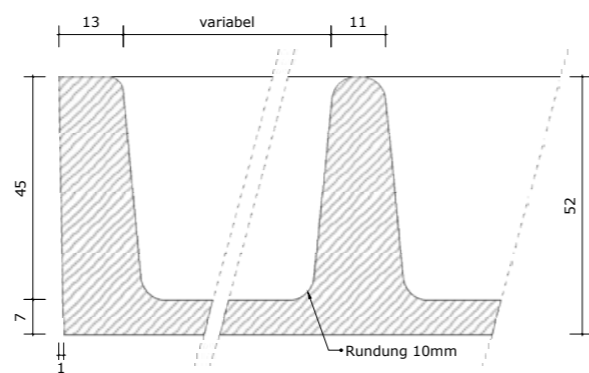

\* Beim Einbau der Einsätze ist auf das Arbeiten des Holzes zu achten. Durch die natürlichen Eigenschaften von Massivholz kann sich der Besteckeinsatz um bis zu 5 mm verziehen.

## TYPEN

Höhe 52 mm

Breite  
220 - 350 mm

Tiefe  
260 -  
340 mm



TYP 1

Breite  
350 - 500 mm



TYP 2

Breite  
500 - 650 mm



TYP 3

Tiefe  
340 -  
400 mm

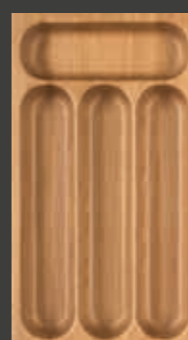

TYP 4



TYP 5



TYP 6

Tiefe  
400 -  
550 mm



TYP 7



TYP 8



TYP 9

Breite  
220 - 650 mm

Tiefe  
400 -  
550 mm



TYP M

# KORPUSSE & FRONTEN

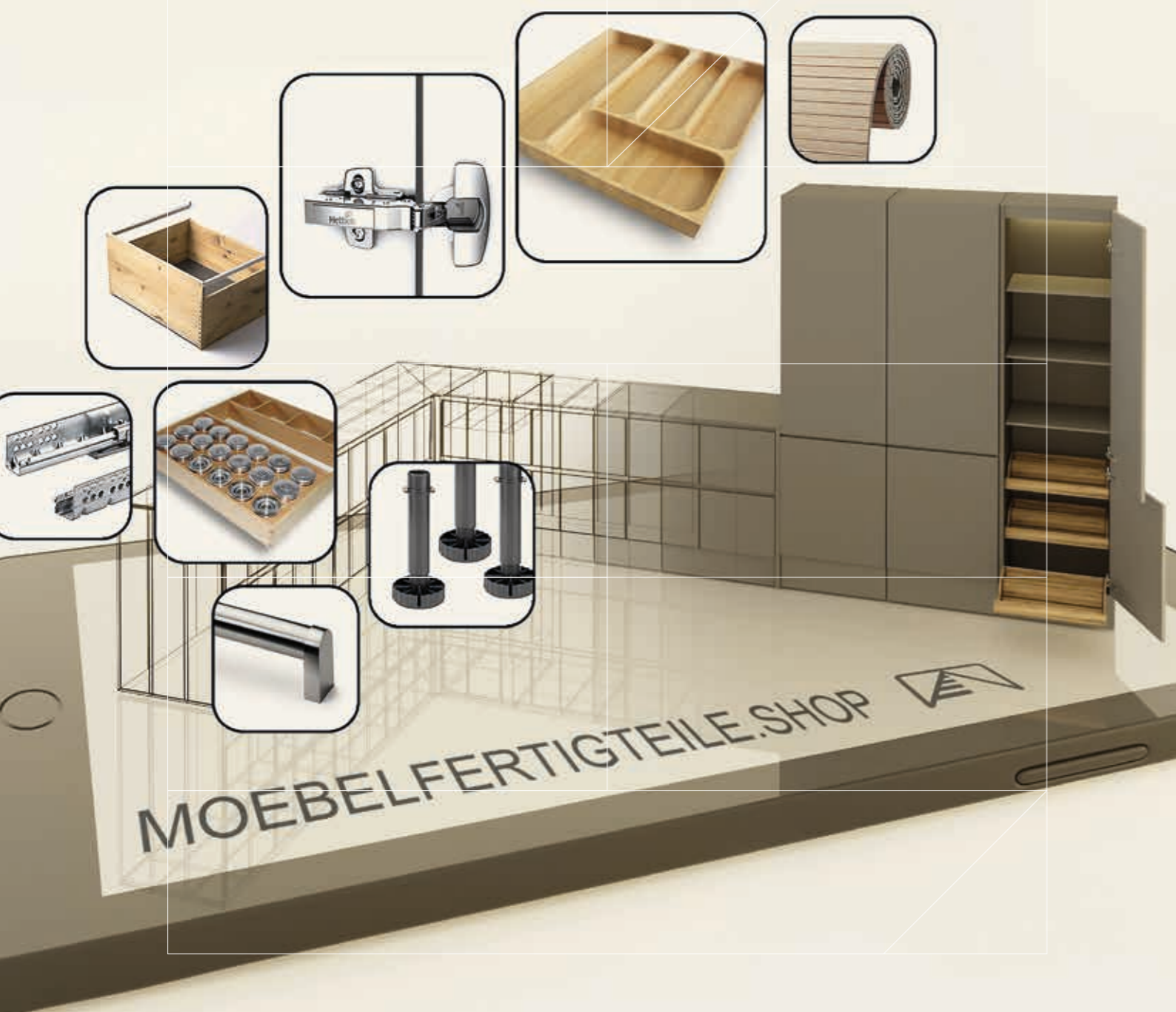

**VIelfältige  
GESTALTUNGS-  
MÖGLICHKEITEN**

# FAKTEN

Bestens geschulte Mitarbeiter und ein hochmoderner, computergesteuerter Maschinenpark bieten Ihnen Plattenzuschnitte und Korpusfertigung in höchster Qualität. Alle Aufträge werden vor der Bearbeitung optimiert, um den Materialeinsatz bestmöglich zu berechnen. Bearbeitet werden sämtliche Materialien mit Diamantwerkzeugen, was eine hohe Maßgenauigkeit garantiert. Alle handelsüblichen Kanten von Melamin-, ABS und Folienkanten über Furnierkanten bis hin zu Massivholzkanten werden von uns mittels PU-Verleimung aufgebracht. Als Option können die Kanten mittels Air Tec "Nullfuge" aufgebracht werden.

Mit oder ohne Beschläge, perfekt auf Paletten verpackt, gehen Ihre Zuschnitte innerhalb weniger Werkzeuge in den Versand. Verschiedenste Korpus-typen können von Ihnen mit nur wenigen Maus-

klicks auf [www.moebelfertigteile.shop](http://www.moebelfertigteile.shop) konfiguriert und bestellt werden. Als Eingabehilfe für Zuschnitte können einzelne Positionen im Bestellformular erfasst und im Anschluss zur Optimierung und Preisfindung eingelesen werden. Übermitteln Sie uns Ihre Sonderanfrage!



# MÖBELKOMponentEN-KONFIGURATOR

Tischlerqualität auf Maß, produziert in zwei Tagen. Weitere Informationen zum 3D Roomplanner und IMOS Möbelkomponenten-Konfigurator auf S. 10 – 11.

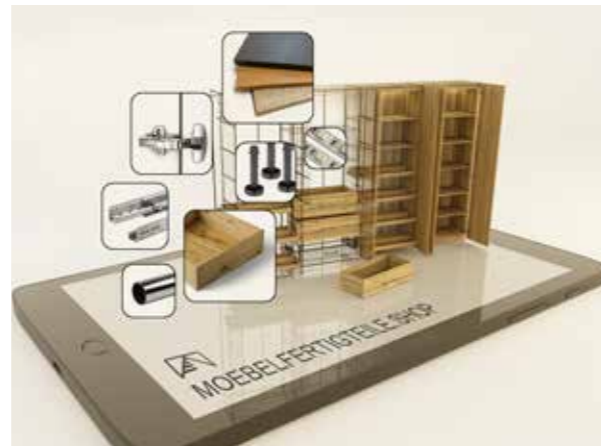

# 3D MÖBEL-DESIGNER

Wählen Sie aus unserem 3D Möbel-Designer sämtliche Spezifikationen aus und erhalten in Echtzeit Ihre fertige Schrank-Konfiguration mit Preis- und Lieferzeit-Informationen.

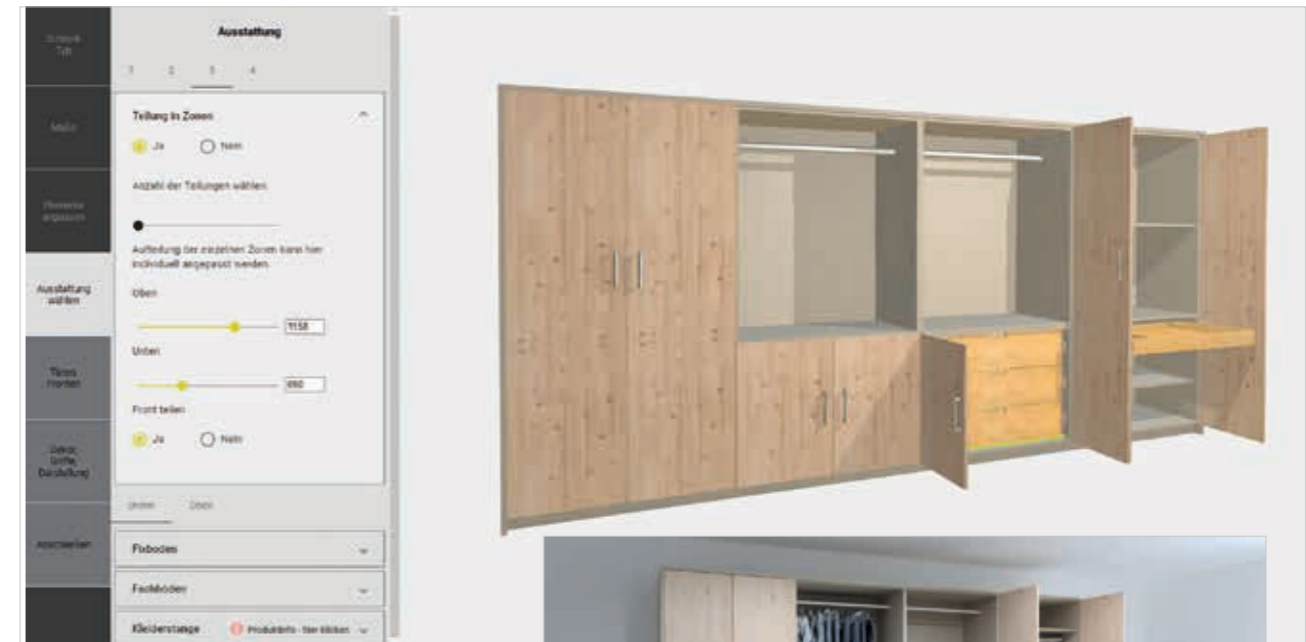

Auf Basis der 3D Konfiguration ist ein Nachbau in der Planungssoftware „Winner“ möglich.

# 3D PLATTENZUSCHNITT KONFIGURATOR

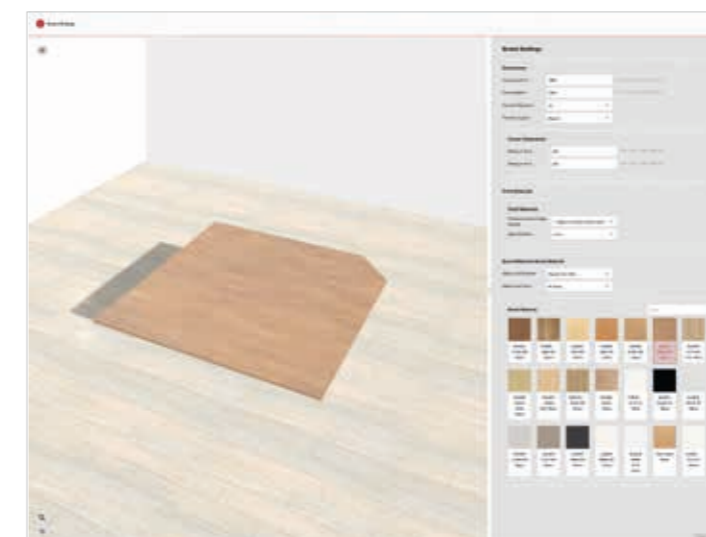

Alle Verarbeiter können sich bei uns Platten nach Maß inklusive Bekantung in den verschiedenen Dekoren bestellen. Die zugeschnittenen Platten können selbst abgeholt oder auch per Spedition zugestellt werden. Auch der Zuschnitt echtholz-furnierter Platten ist möglich. Eine Vielzahl an Sonderformen ist möglich.



# KORPUS-KONFIGURATOR

■ Datenkonsistenz

■ Kosteneinsparung

■ Vielseitigkeit

■ Benutzerfreundlichkeit

■ Präzision

■ Innovation

# MÖBEL- & SCHRANK-KONFIGURATOREN „DER EXTRAKLASSE“

**PROZESS-OPTIMIERT**

## 3D KORPUS-KONFIGURATOR

Die IMOS Korpus Konfiguration bietet Ihnen eine Vielzahl an Vorteilen. Durch unsere Implementierung in den automatisierten Produktionsprozess von Nothegger Massiv gewährleisten wir Ihnen eine Zeiteinsparung, Datenkonsistenz, nahtlose Kommunikation innerhalb der Produktionsabteilungen, Flexibilität, Präzision, Fehlerreduktion und Kosteneinsparung für Ihre Aufträge.

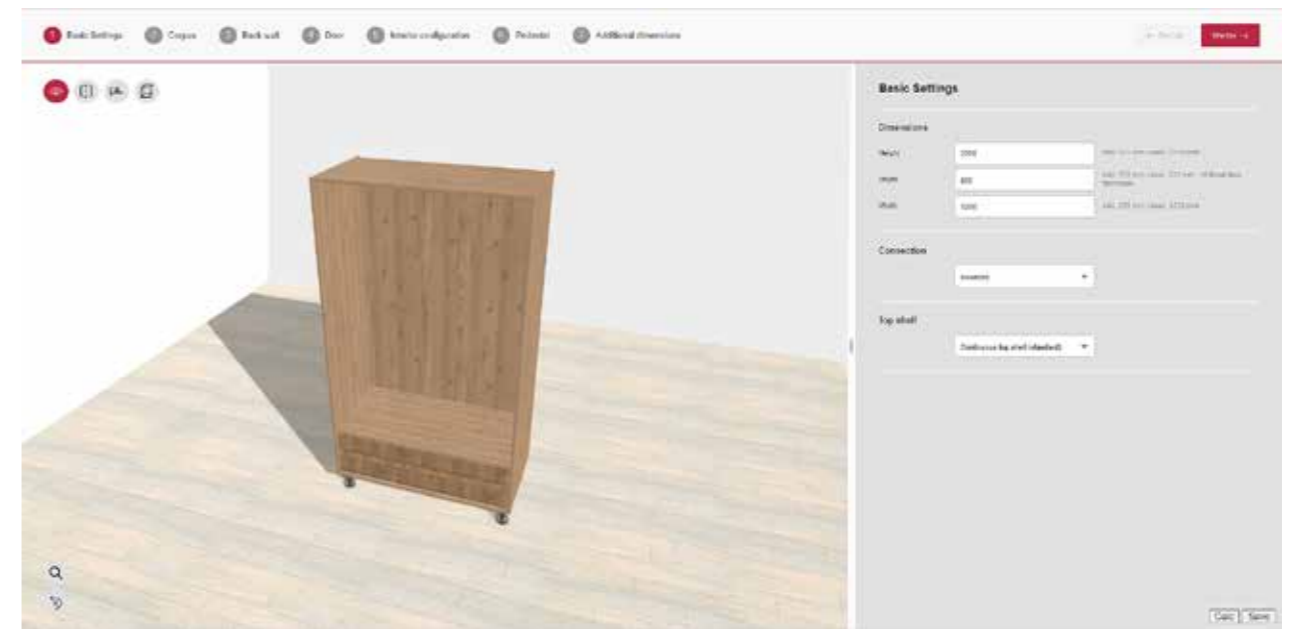

# DETAILS

## DETAILS DER KORPUSSE

- Die Möbelteile werden lose verpackt ausgeliefert
- Korpusstärke 19 mm
- Rückwand 8 mm stumpf oder eingenetet (16 mm Luft bei eingeneteter Auswahl)
- Frontluft zum Auswählen
- Lochreihenbohrung 3 oder 5 mm im 32 mm Raster – bis Länge 1000 mm von Unterkante Korpus; beginnend Mitte Bohrung bei 150 mm / ab 1001 mm, beginnend bei 250 mm
- Beschlägebohrung:
  - werden Beschläge bestellt, sind alle Bohrungen für die Beschläge vorhanden
  - werden keine Beschläge bestellt, werden auch keine Beschlägebohrungen gemacht
  - wird nur Beschlägebohrung gewählt, werden nur Beschlägebohrungen gemacht
- Bänderaufteilung: Topfbandeinrückung von unten und oben 80 mm, restliche Bänder aufgeteilt.
  - bis Korpushöhe 1000 mm – 2 Bänder
  - bis Korpushöhe 2000 mm – 3 Bänder
  - bis Korpushöhe 2400 mm – 4 Bänder
- Sichtkanten werden mit einer 2 mm ABS Kante verleimt, alle restlichen Kanten mit einer 0,8 mm ABS Kante als Option wählbar.
- Furnierte Platten (Echtholz Oberfläche) werden nicht lackierfähig ausgeliefert, diese müssen vorher noch endgeschliffen werden (Kanten stehen leicht vor)
- Dübel sowie Beschlägeteile werden lose in einem separaten Paket mitgeliefert.
- Bei Aufträgen mit Schubladen werden diese als separate Lieferung zugestellt.

Bei den Skizzen handelt es sich um Symbolbilder, diese werden nicht an Ihre Auswahl angepasst, z.B.: wird der Türanschlag nur auf einer Seite angezeigt. Die Richtigkeit entnehmen Sie bitte dem Text auf der Auftragsbestätigung oder dem Angebot. Nach erfolgter Online-Bestellung sind keine Änderungen mehr möglich.

## EIN AUSZUG AUS UNSEREN 180 KORPEN



## BESCHLÄGE:

- Topfbänder mit gedämpfter Ausführung
- Türanschlagdämpfer (Einbohrpuffer)
- Führungen mit Vollauszug
- Clamex
- Sockelfüße zum Anschrauben
- Hochschwenklappe
- Apotheker-Frontauszug, Vollauszug mit Selbsteinzug und Dämpfung
- Le Mans Eckschwenkbeschlag

## LIEFERZEIT:

- Liefertermin für Expressplatten nach ca. 2 Werktagen bei Auftragsklarheit – ab Werk.
- Liefertermin für gesamte Lagerkollektion nach ca. 5 Werktagen bei Auftragsklarheit – ab Werk.
- Bei größeren Kommissionen bzw. Sonderanfragen Lieferzeit auf Anfrage.

## FRONTEN:

- **ECHTHOLZFRONTEN**  
19 mm stark, 2 mm PU Kante, beidseitig furniert
- **ACRYL HOCHGLANZFRONTEN**  
19 mm stark, Kanten über Eck gezogen, beide Seiten hochglänzend
- **DEKOR HOCHGLANZFRONTEN**  
19 mm stark, 0,8 mm PU Kante, Vorderseiten Mirror Gloss (Spiegelglanz, Rückseite Bürostruktur (stumpfmatt))
- **DEKOR ULTRAMATTE FRONTEN**  
19 mm stark, 0,8 mm PU Kante, Vorder- und Rückseite Ultramatt

# TRENDIGE LAGER-DEKORE

## Möbelkorpus und Fronten aus 19 mm Dekorplatte

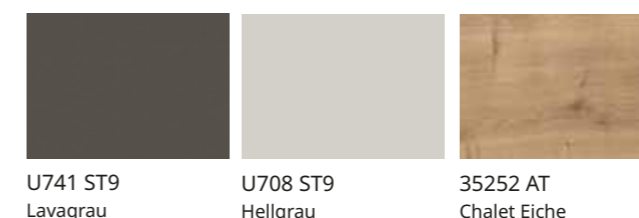
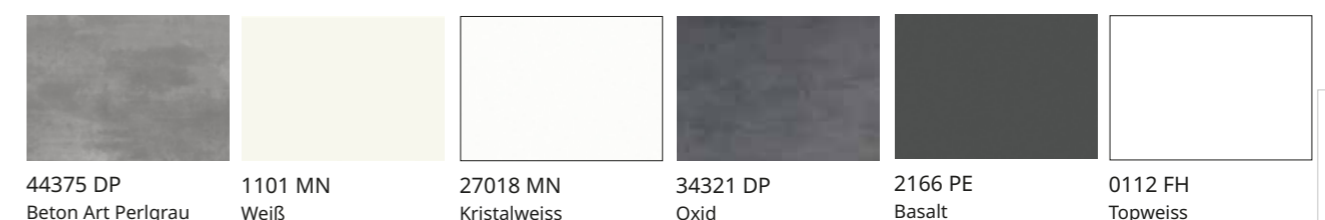
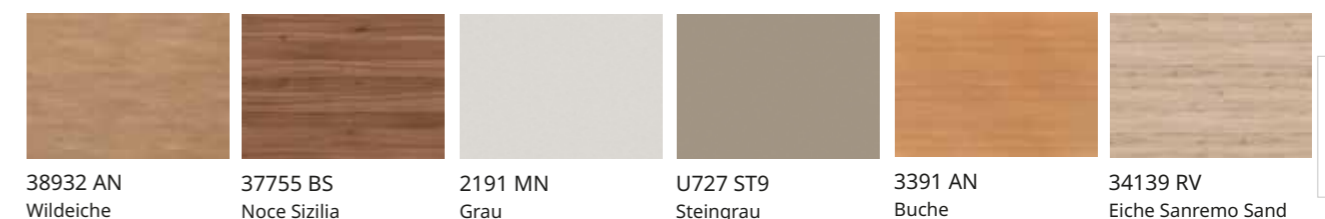
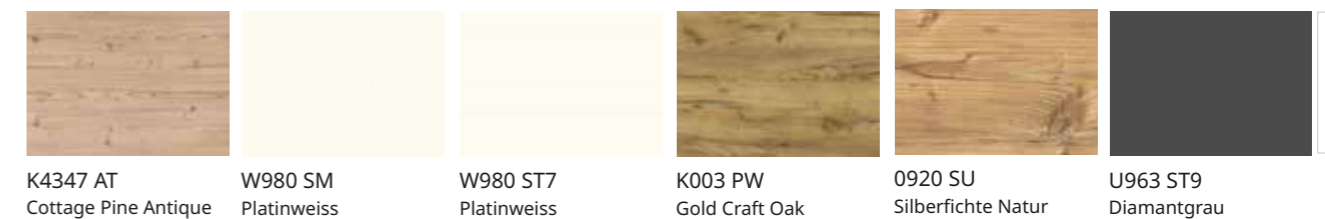

## Echtholz furnierte Spanplatte

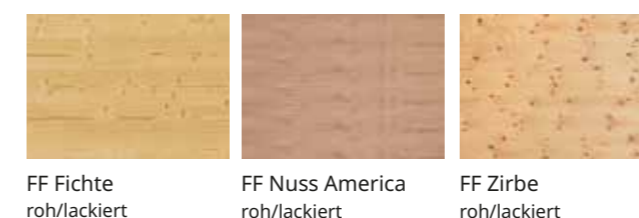
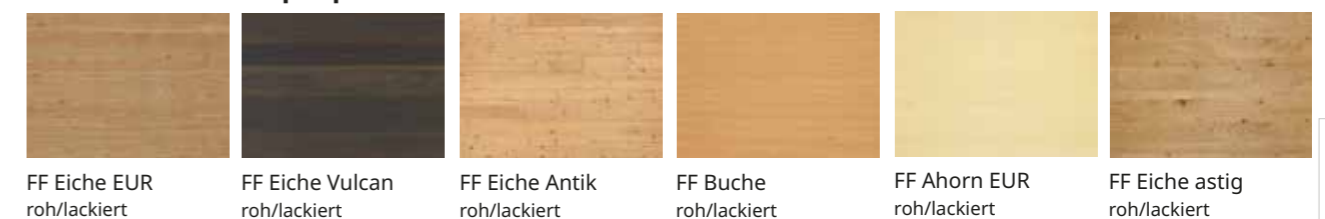

Weitere Dekore, Kanten bzw. Ausführungen auf Anfrage bzw. lt. Lieferverzeichnis des jeweiligen Herstellers.

# MONTAGEANLEITUNG

Anhand unserer Montageanleitung inkl Explosionsdarstellung wird ein Zusammenbau Ihrer Möbel in einfachen Schritten erklärt.



**Montageanleitung inkl. Explosionsgrafik und Reinigungshinweis - JETZT bei jeder Lieferung beigelegt!**

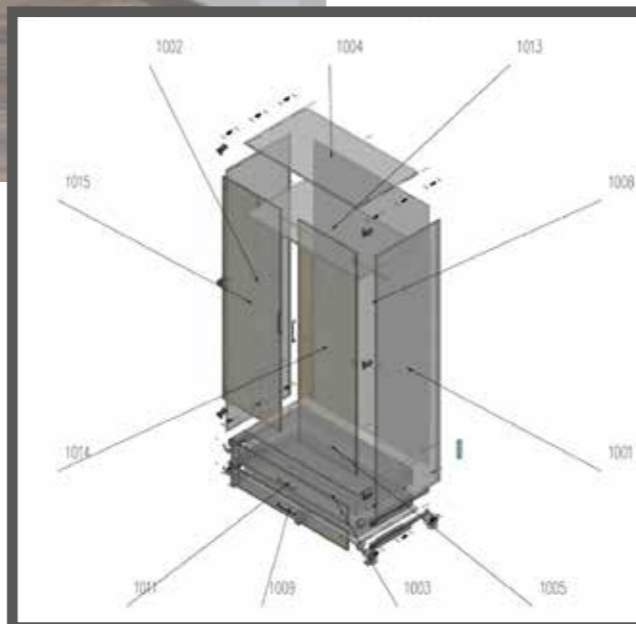

Explosionsgrafik (Beispielbild aus der Montageanleitung)

## 1 Füße Montage



Die Kunststofffüße in die vorgebohrten Löcher einsetzen und mit einem Schraubendreher montieren bzw. befestigen. Auf die Ausrichtung der Kunststoffteile achten.

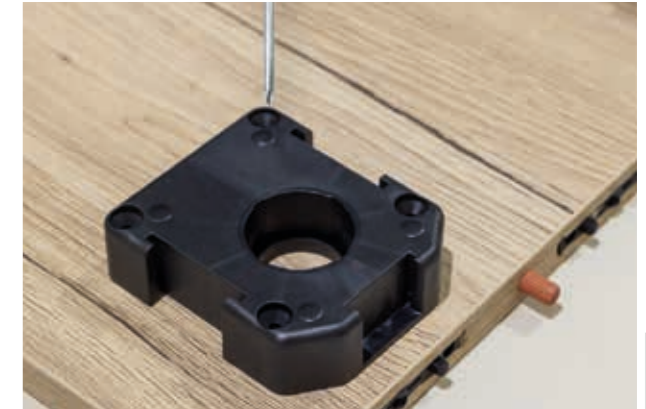

Holzschraube 4 x 35 mm



## 2 Montage der Fixboden

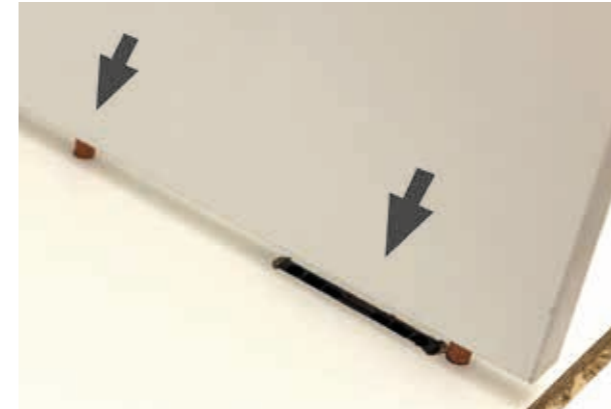

Die Teile werden zusammengesteckt und mit dem Inbusschlüssel verriegelt.



## 3 Rückwand Montage



Rückwand in die dafür vorgesehene Nut / vorgesehene Nuten einschieben und oben und unten verschrauben. (Bei festen Mittelböden ebenfalls verschrauben).



Rückwandschraube 3 x 30 mm



# MONTAGEANLEITUNG (Fortsetzung)

## 4 Füße fixieren



Verstellbare Füße auf die Grundplatte aufstecken.

## 5 Tür Montage



Grundplatte an der Seitenwand in den vorgebohrten Löchern montieren (Schrauben auf der Grundplatte). Topfband in das vorgebohrte Loch in der Tür einsetzen und mit der Klappe verriegeln.

## 6 Schubladen Montage



1. bei Innenschubkästen erste Bohrung verwenden. 2. bei Schubladen mit Frontblende dritte Bohrung verwenden. Anschließend alle vorgebohrten Löcher verschrauben.

Systemschraube 6,3 x 11 mm 

**optional**  
Bei Schubladen ohne Griffe „Tip-On“ an der Führung montieren (Montageanleitung liegt bei)

## 7 Schublade-Front Montage



Verstellbare Einschlaghülse einschlagen



Zuerst die untere Schraube (Gewindeschraube) befestigen und die Front ausrichten, dann mit der oberen Schraube fixieren.



Gewindeschraube 4 x 20 mm 

Holzschraube 4 x 25 mm 



**optional**  
Kleiderstange variabel montierbar.

Holzschraube 3,5 x 16 mm 



**optional**  
Bei Türen ohne Griffe „Tip-On“ variabel montierbar.

Holzschraube 3,5 x 16 mm 



**optional**  
Kippsicherung am Korpus festschrauben. (gilt nur für hohe Schränke)

Holzschraube 4 x 35 mm 



Höhe abmessen.

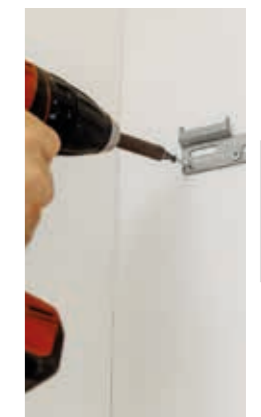

Wandhalterung montieren (Schrauben und Dübel nicht im Lieferumfang enthalten).



**Reinigungshinweis:**  
Zur Reinigung der Korpusse verwenden Sie bitte ein Seifenwasser und ein Baumwolltuch.

# GRIFFE

Unsere Griffe gibt es in verschiedenen Varianten und Ausführungen.

## Bügelgriffe

Metall Bügelgriffe 168 x 28 x 8/8 mm  
Lochabstand 160 mm



schwarz matt



vernickelt



eisenfärbig matt  
getrommelt



Messing schwarz  
gebürstet

## Grifflose Variante

■ Grifflose Variante mit „Tip-On“ Öffnungsfunktion für Laden und Türen

■ Auf Wunsch ist das Möbelstück auch ohne Griffe oder „Tip-On“ Öffnungsfunktion lieferbar!



Mit detaillierter 3D Montageanleitung im Lieferumfang enthalten.



# QUALITÄT & TECHNIK

- Alle Teile sind 4-seitig mit abgerundeten ABS Kante
- Fugenmaß bei Türen und Frontladen frei wählbar
- Stabile Verbindung durch 8 mm Dübel & Korpus-Verbinder aus Metall
- Alle Teile etikettiert - jederzeit wieder zerlegbar ohne Qualitätsverlust
- Höhenverstellbare Sockelfüße für einfache waagrechte Ausrichtung
- Sockelblende einfach mit Clip an den Sockelfüßen befestigen
- Eine 8 mm MDF Rückwand sorgt für höchste Stabilität
- Stabile, ovale Kleiderstange aus verchromten Stahl - 30x15 mm in der Höhe montierbar
- Hochwertige Topfbänder aus Metall mit Soft Close Funktion
- Höhenverstellbare Fächer mit Ø 3 mm oder Ø 5 mm Lochreihe für Fachträger möglich
- Mit und ohne Abdeckungsplatte bestellbar

# BESCHLAGSTECHNIK

## BLUM TOPFSCHARNIERE



### ■ Topfscharnier Clip Top Blumotion

Einsatzgebiete: Küche, Korpusmöbel, Möbelbau, Planungsservice

## HETTICH TOPFSCHARNIERE



### ■ Topfscharnier Sensys

Einsatzgebiete: Küche, Korpusmöbel, Möbelbau, Planungsservice

## GRASS TOPFSCHARNIERE



### ■ Topfscharnier Tiomos

Einsatzgebiete: Küche, Korpusmöbel, Möbelbau, Planungsservice

## CLAMEX VERBINDER



### ■ Clamex P-14/10

Einsatzgebiete: Küche, Korpusmöbel, Möbelbau, Planungsservice

## RIFFELDÜBEL



### ■ Buchenholz-Riffeldübel vorgeleimt

Einsatzgebiete: Küche, Korpusmöbel, Möbelbau, Planungsservice

## BODENTRÄGER



### ■ Bodenträger mit Ansatz

Einsatzgebiete: Korpusmöbel, Möbelbau, Planungsservice

## SCHRANKAUFHÄNGER



### ■ Schrankaufhänger SAH 215/216

Einsatzgebiete: Korpusmöbel, Möbelbau, Planungsservice

## SOCKELVERSTELLFUSS-SYSTEM



### ■ Sockelverstellfuss- System

Einsatzgebiete: Küche, Korpusmöbel, Möbelbau, Planungsservice



Beschlagspaket

# ARBEITSPLETTEN



**UMFANG-  
REICHE  
VORTEILE.**

**Maßarbeit, Konfektion,  
Vielfalt und Lieferzeit.**

# ARBEITSPLATTEN

## ALLES IST MÖGLICH.

Mit dem Online-Konfigurator können Sie Ihre Traum-Arbeitsplatte ganz einfach und in bester Qualität realisieren.

Ganz egal ob Küchenzeile, Insellösung, L- oder U-Küche, Nischenrückwand, Tischplatte oder Wangen.

In fünf Schritten zur konfigurierten Arbeitsplatte:

1. Küchenformen



2. Dekorauswahl



3. Produktion



4. Abholung ab Werk

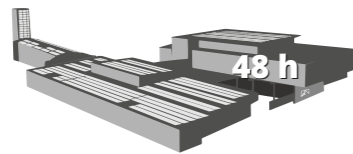

5. Lieferung frei Haus



**STOSSFESTE, GEFASTE,  
DEKORGLEICHE VORDERKANTE**

**ARBEITSPLATTE MAX. FORMAT:  
4050 x 1200 x 38 mm**



## KONFIGURATOR

Arbeitsplatte mit ABS-Kante

## ARBEITSPLATTE

Arbeitsplatten für die neue oder renovierte Küche, Schreibtischplatten für das Büro oder Allzweckplatten für die Werkstatt. Mit dem Platten-Konfigurator haben Sie unzählige Möglichkeiten bei der Gestaltung Ihrer Wunscharbeitsplatten.

Max. Format: 4050 x 1200 x 38 mm

## NISCHENRÜCKWAND

Dekorgleiche Nischenrückwände sind die perfekte Wandverkleidung. Sie bestehen aus qualitativ hochwertigen Dekorplatten, ein dekorativer, pflegeleichter Fliesenersatz. Max. Format: 2780 x 1200 x 16 mm

Mit dem Konfigurator planen und realisieren Sie Arbeitsplatten auf den Millimeter genau und haben die Möglichkeit, weitere Küchenelemente dekorgleich umzusetzen.

## AUFBAU

Zeitloses Dekor

Dekorgleiche ABS-Kante

Spanplatte

Gegenzug

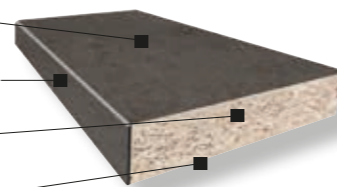



**Mit unserem Arbeitsplatten-Konfigurator finden Sie eine Vielzahl an Dekoren und Möglichkeiten.**

**Trendige Design und Farben sorgen für ein Wohlbefinden und Luxus.**

# 68 ARBEITSPLETTEN LAGERDEKORE

ARBEITSPLETTEN

44375 Beton Art Perlgrau	37978 Mocca	37905 Beton Art	35252 Chalet Eiche	34321 Oxid
45273 Old Stone	K4399 Rusty Iron Ocean	K4894 Steel Grey Coffee	K5414 Eiche Endgrain Classic	K4892 Pietra Grey
37910 Tibur	38356 Naturstein	34139 Eiche Sanremo Sand	K5580 Chepe	34038 Eiche Sonoma hell
K4890 Arabescato	34232 Arizona Pine	K4398 Rusty Iron	K4410 Native Oak	K5578 Black Sky Dark
K5284 Roosevelt Oak	K4421 Eiche Evoke Trend	5853 Titan	34318 Laramie Pine	45274 Cortenstahl
K48896 Atlantic Stone Graphite	K4946 Hemlock Lava			



**vielseitig  
in Form  
& Dekor**

# TYPEN

VON WANGE, TISCHPLATTE,  
NISCHENRÜCKWAND/BLENDE UND ARBEITSPLATTE.

WANGE/STOLLEN

TISCHPLATTE

NISCHENRÜCKWAND / BLENDE

ARBEITSPLATTE



Wangenplatte  
Dekor beidseitig - W1



Eckplatte /  
Standardplatte 2-A



Einzel-Eckplatte-  
E1E



Einzelplatte - E1



L-Form  
Längskantenfräsung -  
L2-L

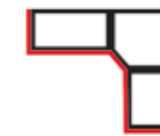

L-Form mit Eck-  
platte - L3-EA



Standardplatte /  
Eckplatte - L2-E



U-Form 2x Längs-  
kantenfräsung - U3-LL



U-Form 2x  
Stirnkantenfräsung  
- U3-SS



U-Form Eckplatte /  
Längskantenfräsung  
- U4-EAL

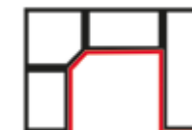

U-Form Eckplatte /  
Stirnkantenfräsung  
- U4-EAS



U-Form Längskanten- /  
Stirnkantenfräsung  
- U3-LS

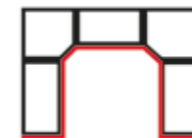

U-Form mit 2  
Eckplatten  
- U5-EAEA



U-Form Stirnkanten- /  
Längskantenfräsung -  
U3-SL

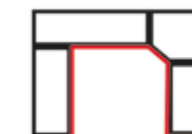

U-Form  
Stirnkantenfräsung /  
Eckplatte - U4-SEA



Nischenrückwand  
- R1



L-Form Stirnkanten-  
fräsung - L2 S



U-Form Längskanten-  
fräsung /Eckplatte  
U4-LEA



Tischplatte - T1

# ARBEITSPLATTEN KONFIGURATOR

Alles passend gemacht.

**Compact  
Arbeitsplatte**  
- zeitnah erhältlich!



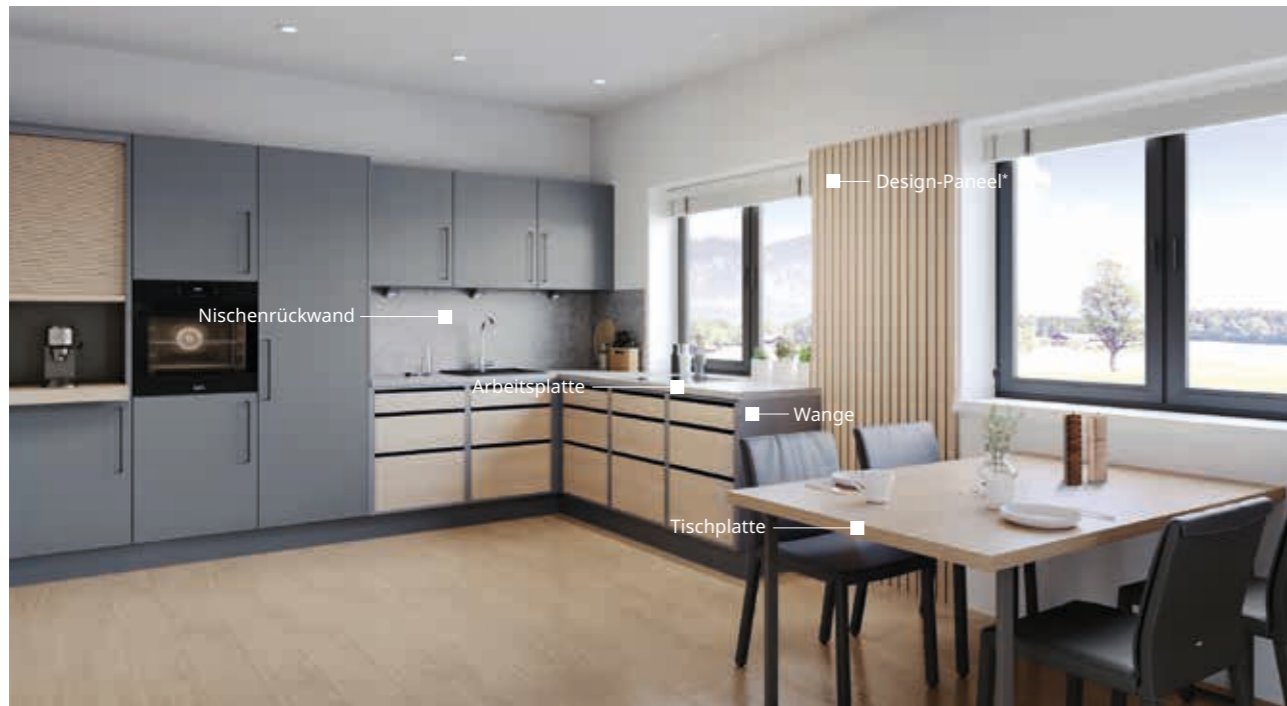

## ARBEITSPLETTEN-KONFIGURATOR

... alles passend.

### ARBEITSPLETT

Ganz egal ob Arbeitsplatten für die neue oder renovierte Küche, Schreibtischplatten fürs Büro oder praktische Allzweckplatten für die Werkstatt. Mit dem Platten-Konfigurator haben Sie unzählige Möglichkeiten bei der Gestaltung Ihrer maßgeschneiderten Arbeitsplatte.

- max. Format: 4050 x 1200 x 38 mm
- Vorderkante mit 1,5 mm ABS

### TISCHPLATTE

Arbeitsplatten sind auch als Tischplatte in Ihrem Wunschformat bestens geeignet: Quadratisch, rechteckig oder kreisrund (Durchmesser 400 - 1200 mm).

- max. Format: 4050 x 1200 x 38 mm
- mit 4-seitiger 1,5 mm ABS-Kante

### WANGE

Dekor- und strukturgleiche Wangen sind das finale Element jeder Küche. Diese bestehen aus Dekorplatten mit qualitativ hochwertiger Melaminoberfläche.

- max. Format: 2500 x 1200 x 16/38 mm
- mit 1,5mm ABS-Kante konfigurierbar

### NISCHENRÜCKWAND WANDVERKLEIDUNG

Dekorgleiche Nischenrückwände sind die perfekte Wandverkleidung. Sie bestehen aus qualitativ hochwertigen Dekorplatten – ein dekorativer, pflegeleichter Fliesenersatz. Die Wandverkleidung ist auch als Sockelblende verwendbar.

- max. Format: 2780 x 1200 x 16 mm
- mit 4-seitiger 1,5 mm ABS-Kante

## DESIGN-PANEEEL

Unsere Designpaneele\* sind in unserem Möbelfertigteleshop in einem Format von 2780 x 675 x 19 mm in der Holzart Eiche roh auf Maß bestellbar. Die Packungsgröße beinhaltet 3 Stück. Die Einsatzbereiche sind in den Designwelten von Küche, Bad, Wohnzimmer und Schlafzimmer sowie anderen Interior-Bereiche möglich.

Perfekt geeignet für Wandverkleidungen,  
Stollen und Fronten.

DESIGN  
UPGRADE



# PLATTENZUSCHNITT

Alle Verarbeiter können sich bei uns Platten nach Maß inklusive Bekantung in den verschiedensten Dekoren bestellen – natürlich in Tischlerqualität. Die zugeschnittenen Platten können selbst abgeholt oder auch zugestellt werden.

Auch der Zuschnitt echtholz-furnierter Platten ist möglich.

Einfach zu bestellen unter:  
[www.moebelfertigteile.shop](http://www.moebelfertigteile.shop)

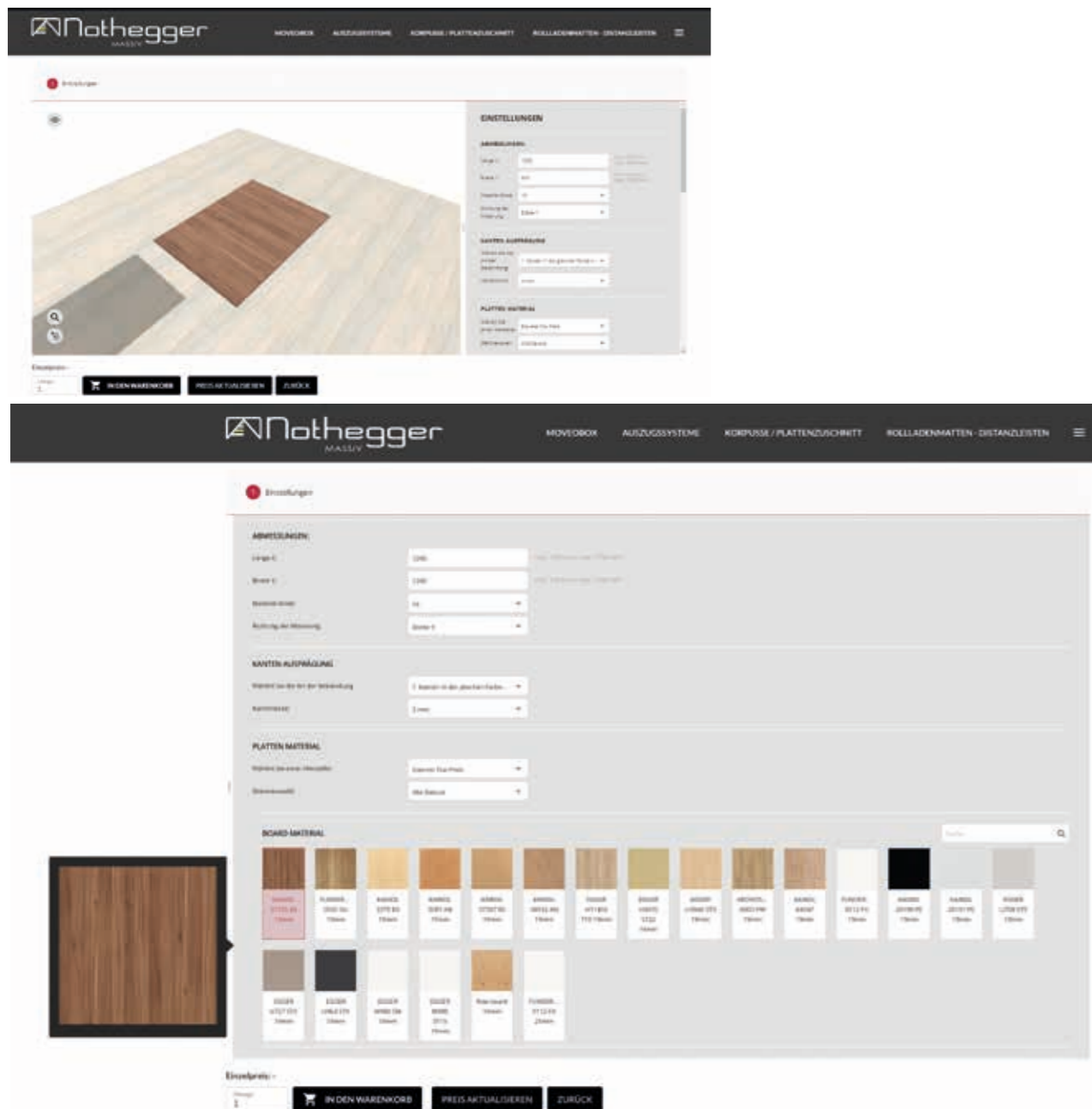
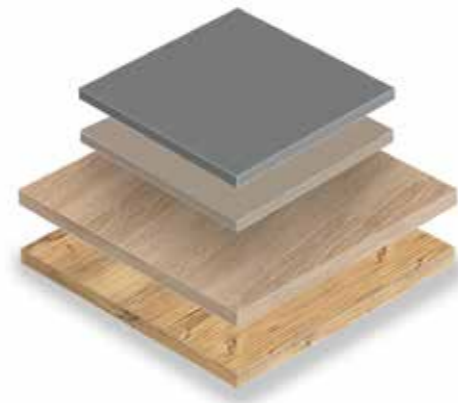

**1**

Sie haben als Verarbeiter ein Projekt im Kopf und brauchen dafür Holzplatten?

**2**

Einfach Maße, Farben und Dekore online konfigurieren und bestellen auf [www.moebelfertigteile.shop](http://www.moebelfertigteile.shop)

**3**

made in Tirol/Österreich

Nach der Bestellung werden Ihre Platten geschnitten, gefräst und bekantet.

**4**

Die Platten sind schnell fertig und abholbereit – 5 Tage ab Werk.

**5**

Mitgelieferte Beschlägepakete sorgen für einen einfachen Zusammenbau.



Hier geht's zum Shop! Einfach Code scannen oder unter [www.moebelfertigteile.shop](http://www.moebelfertigteile.shop)

# DESIGN- ROLLADEN- MATTEN

Nussbaum

Kirsch

Buche

Erle

Zirbe

Fichte

Ahorn

Birke

Eiche



## VORTEILE:

- stark im Preis
- stark im Design
- binnen weniger Tage geliefert

# EXKLUSIVE STAURAUMLÖSUNG

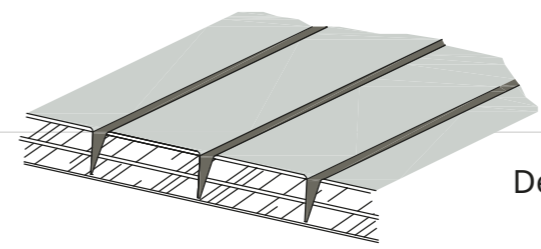

Design Rollladenmatte



Rollladenbox

## FAKTEN

### ROLLADENMATTE

Rollladen Standard in der Holzart Buche (7 Schichten Mehrschichtplatte, Materialstärke inkl. Trägermaterial 7,5-8 mm, Endstück 60 mm. Hinterseite mit Gewebestoff (Farbton braun-beige) bezogen. Griffleiste möglich

### HOLZARTEN

- Ahorn
- Birke
- Eiche
- Fichte
- Erle
- Kirsch
- Nuss
- Zirbe

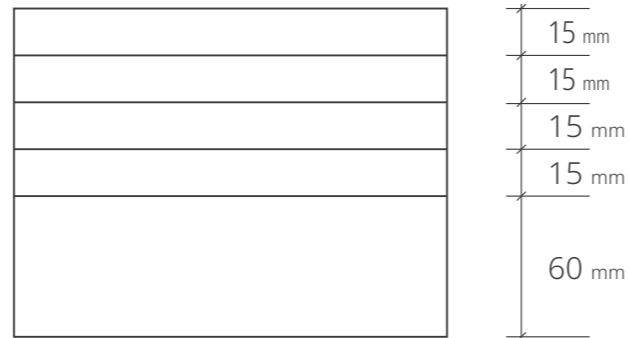

Breite

### ROLLADENBOX

Rollladenbox fertig konfektioniert  
 Einbauhöhe (Box) 195 mm  
 Korpus Breite 450 – 1200 mm  
 Korpus Höhe – 1850 mm  
 Korpus tiefe 280 mm

### ALUMINIUM ROLLADENBOX

Mögliche Hohlprofile



Silberfarbig E6/EV1



Edelstahl-Optik

### ROLLADENBLENDE (OBEN)



### GRIFFLEISTE

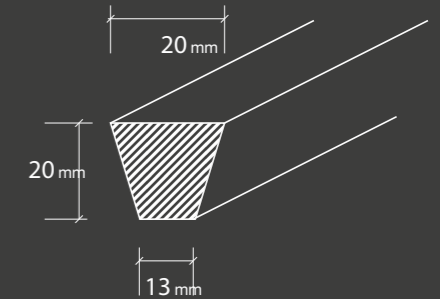

### DETAIL BLENDEPROFIL

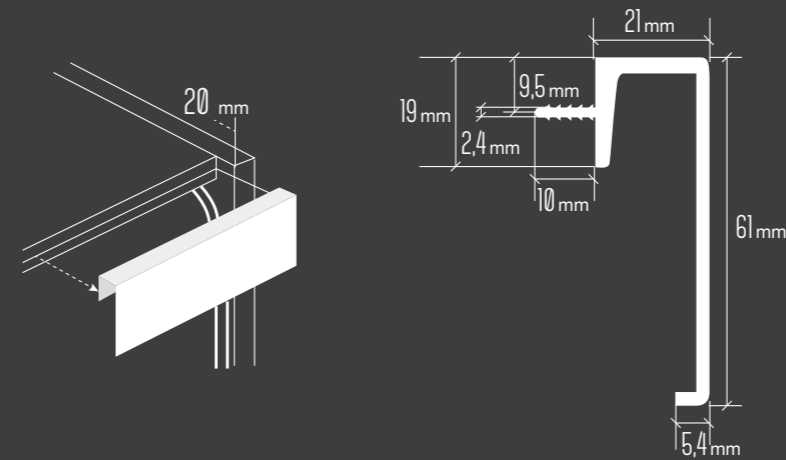

### DETAIL FÜHRUNG

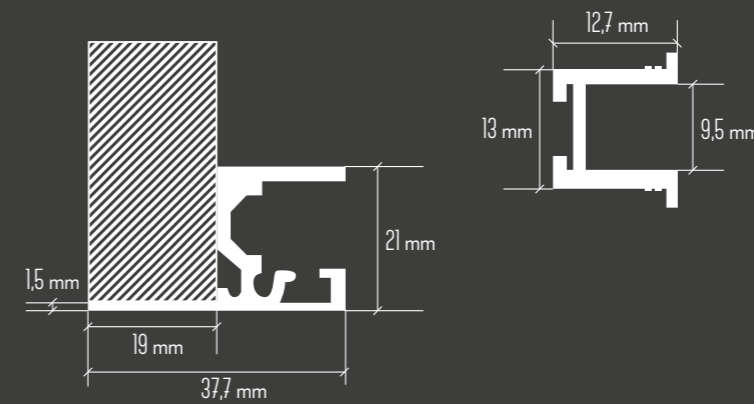

Korpusführungsschiene aus Kunststoff muss in das Aluminiumprofil eingeklipst werden (separat bestellen).

# LÜFTUNGSGITTER



**Elegant  
und stilecht  
durchatmen  
lassen.**

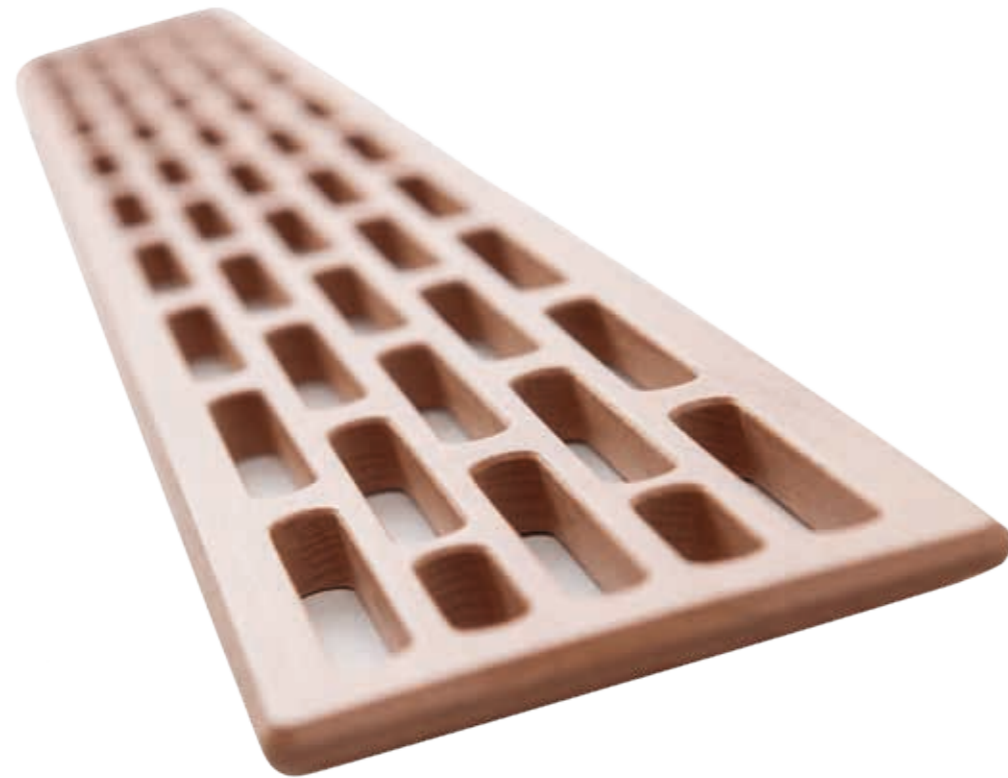

## FAKTEN

### BESCHREIBUNG

Lüftungsgitter aus ausgesuchtem, feinwüchsigem Holz in 7 Breiten auf Ihre Wunschlänge gefertigt. Sie eignen sich hervorragend für den Einbau in Lüftungskanälen.

### HOLZARTEN

- Buche gedämpft (Standard)
- Eiche, Kirsch, Ahorn, Esche, Lärche, Zirbe
- Fichte gedämpft, Fichte
- Buche Multiplex

### OBERFLÄCHE

- lackiert - Einkomponentenlack, seidenmatt
- geölt/gewachst - 2-fach mit Wachsöl
- roh (Standard)

### DETAIL

Unsere Lüftungsgitter werden flächenbündig oder abgefälzt ausgeführt. Die Verbindungsstäbe der Lamellen werden bündig ausgeführt. Bei flächenbündigen Lüftungsgittern werden die Ecken abgerundet (Radius 10 mm), bei abgefälzten Lüftungsgittern sind die Ecken scharfkantig (90°). Um ein Verziehen zu verhindern, empfehlen wir die Gitter beidseitig zu lackieren und bei der Montage fix mit dem Möbel zu verbinden.

Standard

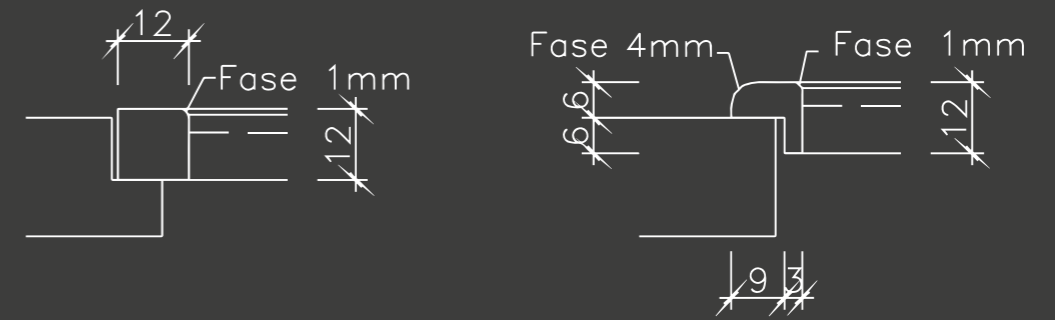

SYMMETRISCH

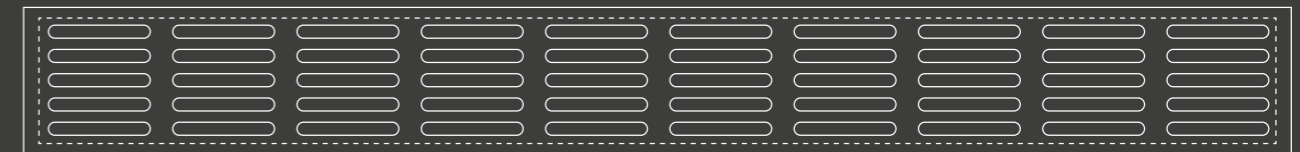

ASYMMETRISCH

Standard

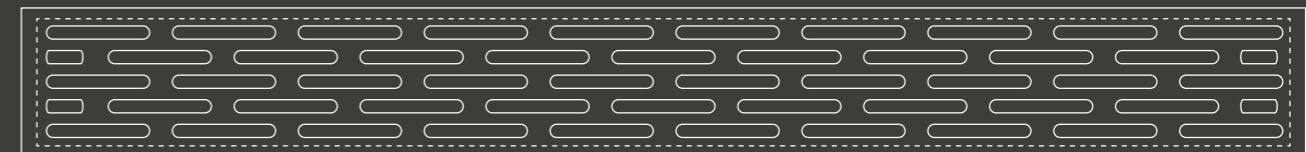

LÄNGE BIS

300 - 400 - 500 - 600 - 700 - 800 - 900 - 1000 - 1100 - 1200 - 1300 - 1400 - 1500 mm

BREITEN MASSIV

70 - 100 - 130 - 160 mm

BREITEN MULTIPLEX

190 - 220 - 250 mm

# MASSIVHOLZPLATTEN

[www.nothegger-massiv.at](http://www.nothegger-massiv.at)

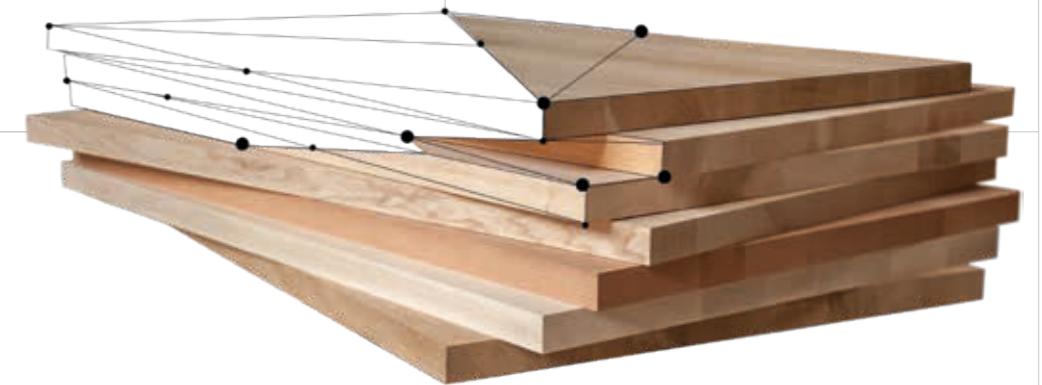

**MAN SAGT**  
Transport, Lagerhaltung, Verschnitt ...  
das wird kompliziert und teuer.

**WIR SAGEN**  
Geht auf uns!\*

**i** **Gebrauchsanweisung /  
Produktinformation**

# MASSIVHOLZ- PLATTEN



## Holz ist ein Naturprodukt

Liebe Kundin / lieber Kunde, wir gratulieren Ihnen zu Ihrem Kauf von einem einzigartigen Möbelstück aus hochwertigem Massivholz. Charakteristische Einzelstücke wie Ihres werden mit Liebe zum Detail in Handarbeit hergestellt. Bei den von uns ausgewählten Hölzern, handelt es sich um nachhaltig gewonnene Harthölzer. Holz ist ein Naturwerkstoff und weist immer kennzeichnende Eigenschaften auf, die seine Authentizität hervorheben. Farbabweichungen, Astaugen, feine Risse in der Maserung und leichte Unregelmäßigkeiten der Oberfläche, geben dieser Massivholzplatte sein unverwechselbares Gesicht.

## Luftfeuchtigkeit

Eine massive Holzplatte ist ein echtes Naturprodukt, das sehr langlebig ist. Es fasst sich angenehm an, riecht gut und trägt zu einem wohltuenden, gesunden Wohnklima bei. Holz ist ein natürlicher Werkstoff, der ständig Feuchtigkeit aufnimmt und wieder abgibt (Mit Hygroskopischen Eigenschaften). Da dieser Prozess vom Feuchtigkeitsgehalt der lokalen Umgebung abhängt, sollten Massivholzplatten keiner allzu hohen oder niedrigen Luftfeuchtigkeit sowie entsprechenden Schwankungen ausgesetzt werden. Andernfalls kann es passieren, dass sich das Holz verzieht und Risse bekommt.

## Raumklima

Für Massivholzplatten ist das selbe Raumklima optimal, das auch für Menschen und viele Pflanzen am gesündesten ist: So sollte die Luftfeuchtigkeit in einem Jahresdurchschnittswert zwischen 45 und 55 % liegen und die Raumtemperatur bei 18–23°C. Kurzfristige Abweichungen von diesen Empfehlungswerten sind unbedenklich.

## Farb- und Strukturtoleranzen

Kein Baum gleicht dem anderen. Jedes Holz weist individuelle Wuchsmerkmale auf, die sich in Zeichnung, Struktur und Farbe niederschlagen. Massivholzplatten sind daher Unikate mit einzigartigem Erscheinungsbild. Eine absolute Farb- und Strukturgleichheit, etwa zwischen Planungsmuster und gelieferter Massivholzplatte, ist somit nicht möglich.

**Aufgeführte Punkte bieten keine Reklamationsgründe**



## DETAILS VERARBEITUNG

Universalverbinder

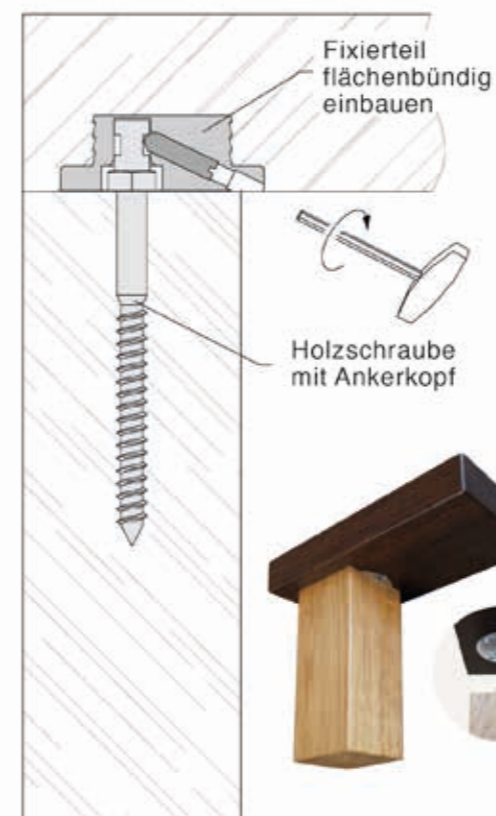

Holz Gratleisten



## NACH- HALTIGKEIT

findet man bei  
uns in jedem  
Produkt

Reiche bzw. Gratleiste



## FAKTEN

### BESCHREIBUNG

Massivholzplatten nach Ihren Maßangaben gefertigt.

Unsere Massivholzplatten werden aus ausgesuchtem Holz, welches im firmeneigenen Sägewerk nach hohen Qualitätsstandards geschnitten und gefertigt wird.

Die in verschiedenen Holzarten erhältlichen Platten kommen speziell im individuellen Innenausbau zur Anwendung (Tischplatten, Treppenbau, Abdeckplatten ...).

### AUSFÜHRUNG

Vollmassiv Klasse AB/C bzw. AB/AB, mit durchgehender Lamelle, stumpf verleimt. Holzfeuchte 8–10 %, D3 verleimt. Fläche geschliffen (K100), Kante geschnitten (Kantenbearbeitung gegen Aufpreis).

### KLASSIFIZIERUNG DER FIRMA NOTHEGGER MASSIV:

#### A

Ruhiges, ausgeglichenes, dekoratives Bild bei annähernd gleicher Farbe, sorgfältig sortiert. Praktisch ohne holzartentypische Merkmale.

#### B

Lebhaftes Bild, vereinzelt holzartentypische Merkmale, geschlossene Oberfläche.

#### C

Ohne besondere Ansprüche für nicht sichtbare Teile. Keine geschlossene Oberfläche, Risse, Astlöcher sowie vereinzelt nicht vollständig ausgehobelte Lamellen zulässig.

#### Hinweis:

Bei der Montage von Massivholzplatten ist darauf zu achten, dass ein Arbeiten (Quellen und Schwinden) der Platten, besonders in der Breite, möglich ist. Holz ist ein lebendiger, hygroskopischer Werkstoff, der auf unterschiedliche Luftfeuchtigkeit reagiert.

#### Beispiel:

Wird eine Massivholzplatte auf ein Metallgestell montiert, muss durch eine Langlochbohrung sichergestellt werden, dass die Platte mehrere Millimeter arbeiten kann.

### PLATTENSTÄRKEN

14 mm, 32 mm, 40 mm\*, 52 mm\*\*

### OBERFLÄCHE

- roh

### PLATTENGRÖSSEN

Länge max. 2500 mm  
Breite max. 1300 mm  
Sondergrößen auf Anfrage

### REICHE

Bei Massivholzplatten empfehlen wir generell die Verwendung von Reichen, welche die Funktion von Gratleisten übernehmen und durch Langlochverschraubungen ein Arbeiten der Platte zulassen, jedoch ein Verziehen verhindern.

\*Lamellenbreite

bei 32 und 40 mm Stärke anfallend von 5–15 cm.

\*\*Lamellenbreite

bei 52 mm Stärke 42 mm gleichbleibend.

**Ahorn**  
KL. AB leicht gebleicht

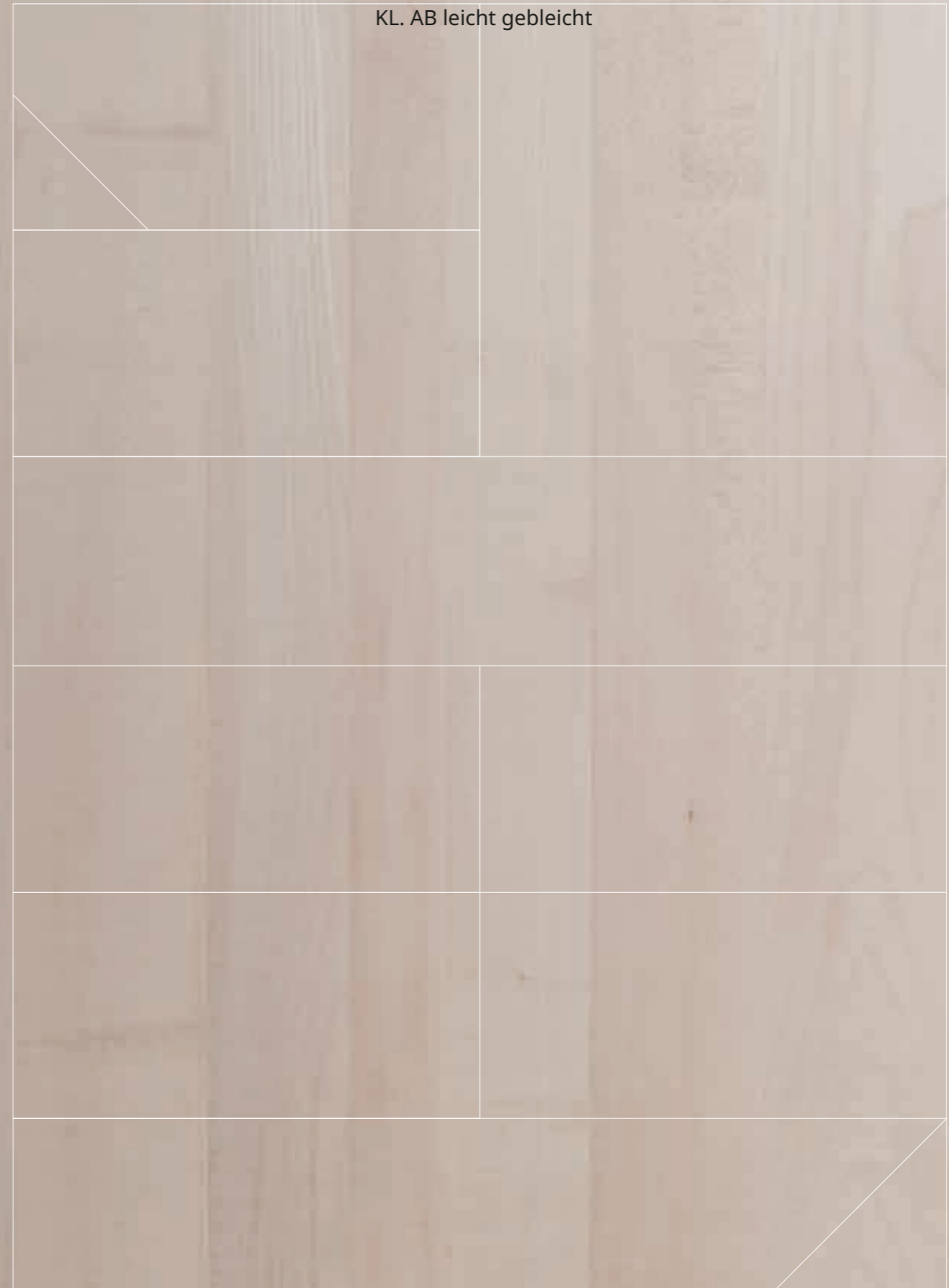

**Buche**  
KL. AB leicht gedämpft

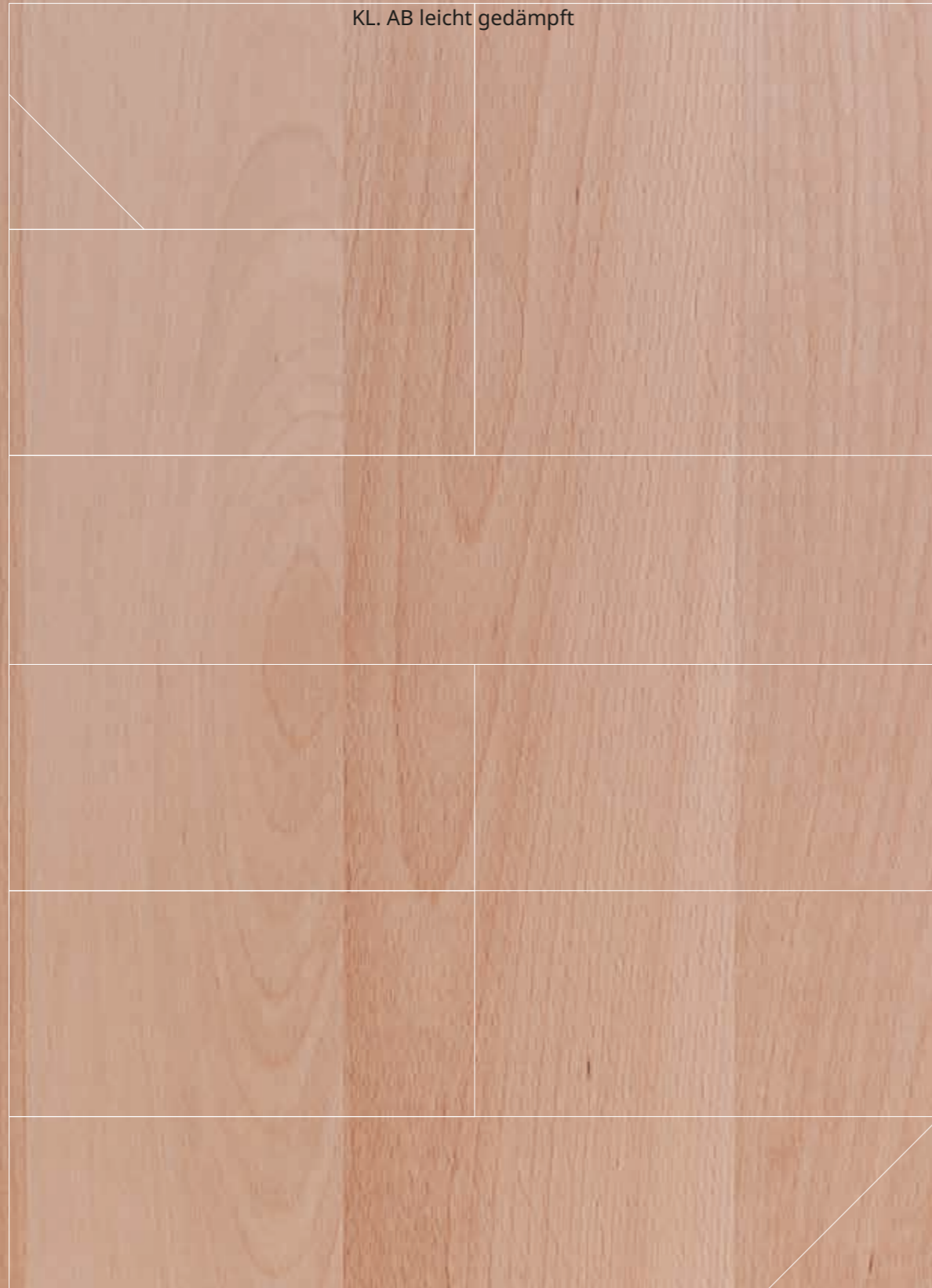

**Eiche astig**  
KL. B



**Esche**  
KL. AB



**Esche rustikal**  
KL. B (oliv) mit Kern



**Eiche astrein**  
KL. AB



**Zirbe**  
KL. AB

**Eiche rustikal**  
KL. BC/C Risse und Äste schwarz  
gekittet

MASSIVHOLZ-  
PLATTEN

**BEST-  
SELLER**

**EICHE RUSTIKAL  
SCHWARZ  
GEKITTET**

**Eiche**  
Stärke 13,5mm

# KEIL- GEZINKTE PLATTEN

# DÜBEL

**MULTI-  
FUNK-  
TIONELL**

## FAKTEN

### HOLZART

- Buche, gerillt
- Eiche, gerillt
- Andere Holzarten auf Anfrage

### LÄNGEN

30 - 35 - 40 - 50 - 60 - 80 mm  
zu 1000 Stück im Einzelkarton  
Stangenware 1000 mm



### DURCHMESSER

16 mm



12 mm



10 mm



8 mm



6 mm



# GIVE AWAYS & SONDERARTIKEL



**Besondere  
Geschenke, machen  
besonderen Eindruck  
& stärken besondere  
Beziehungen.**

# FAKTEN

## WIR REALISIEREN IHRE IDEE!

Senden Sie uns Ihre Sonderanfrage mit Bild/Skizze und Sie erhalten in kürzester Zeit Ihr Angebot. Mehr Give Aways sehen Sie in unserem Online-Shop.

## SONDERARTIKEL

Lassen Sie Ihre Ideen verwirklichen ... fast alles ist möglich. Wir fertigen Sonderartikel bereits ab 30 Stück.



### HUMIDOR

Abb: Nussbaum Cabinet gebürstet und Natur Effekt lackiert, (HxTxB): 112 x 200 x 250 mm



### PENCASE

30 x 52 x 180 mm (HxTxB): Abb. Ahorn und Nuss kombiniert. Natur lackiert



### TABLET EICHE OLD STYLE

Eiche Old Style Natureffekt lackiert, gebürstet mit Lederboden 55 x 300 x 300 mm (HxTxB)



### PFEFFER- & SALZ-MÜHLE

200 x 45 x 45 mm (HxTxB) Abb. dunkel, Nuss gebürstet lackiert; Abb. hell, Ahorn Natur gebürstet



### BIERKASTEN KLEIN (6 BIER)

Abb. Nussbaum Cabinet roh 290 x 215 x 300 mm (HxTxB)



### ZETTELBOX

60 x 115 x 115 mm (HxTxB) Abb. in Ami Nuss cabinet, lackiert



### ABLAGEFÄCHER

65 x 357 x 261 mm (HxTxB) Abb. in Ami Nuss cabinet, lackiert



### ORDNERHALTER

330 x 250 x 103 mm (HxTxB) Abb. in Ami Nuss cabinet, lackiert



### MUSTERLADE F5 MINI

66 x 114 x 114 mm (HxTxB) Abb. Ahorn, Buche, Birke und Nussbaum kombiniert und Natur lackiert, Boden oben Eiche und unten Nuss



### MUSTERLADE F4

115 x 300 x 300 mm (HxTxB) Abb. Ahorn, Buche, Birke und Nuss kombiniert und Natur lackiert. Boden in Eiche, 1x Seite gedübelt, 1x Seite Schwalbenschwanzgezinkt, 2x Seite Fingergezinkt



### SCHREIBTISCHBOX 2-TEILIG

121 x 177 x 113 mm (HxTxB) Abb. Ahorn und Nuss kombiniert, Natur lackiert



### PFEFFER- & SALZ-STREUER

Eiche/Nuss, 45 x 45 x 65 mm, gebürstet, Natur lackiert



### WC-ROLLEN HALTER / KÜCHENROLLENHALTER & HANDTUCHHALTER



### SEIFENSPENDER

200 x 100 x 100 mm (HxTxB) Abb. Nuss Cabinet gebürstet und Natur Effekt lackiert



### KLEENEXBOXEN

260 x 140 x 90 mm (HxTxB) Abb. Nuss und Buche Natur lackiert



### PAPIERSPENDER

330 x 127 x 280 mm (HxTxB) Abb. Eiche Natur lackiert



### ABFALLBEHÄLTER

398 x 200 x 200 mm (HxTxB) Abb. Eiche Natur lackiert



### MUSTERMAPPE

Range of Drawers, Range of Kitchen, Range of Cabinets und Range of Roller Shutter Mats



### MUSTERFÄCHER

Superiorfächer mit 18 Holzarten, Cabinetfächer mit 8 Holzarten, Dekorfächer mit den 16 Express Dekoren, Trendfächer mit 8 Oberflächen

## MODUL AUSSTELLUNG BEDIENPULT FÜR KUNDEN & MESSEN

- Ausstattung:**
- Deckplatte Eiche vollmassiv gebürstet und lackiert
  - Laden in Eiche gebürstet und lackiert
  - Stollen MDF schwarz
  - inkl. 32 Zoll Touchpanel sowie Intel Computer Stick
  - Aussparung Touchpanel 760/460
  - Maße: 1500 x 1120 x 700 (B/H/T)

Nothegger

## POINT OF SALE!

### MODUL ALL IN

- Ausstattung:**
- 4-teiliges Element mit div. Ladenausführungen mocca gebeizt, kombiniert mit einer schwarzen Dekor Rückwand und 30 Stück Musterbretter inkl. Arbeitsplatte (Siphonlade, Reverselade, Fixblenden, Drehtür, Musterbretter der diversen Holzarten und Qualitäten, schwarze Dekor Rückwand)
  - Maße: 2150 x 620 x 2580 mm

## IHRE WERBEMITTEL gerne mit eigenem Branding

Wir bieten Ihnen als Sonderartikel Werbemittel mit Ihrem Logo auf der Titel und Rückseite als Kooperationspartner von Nothegger Massiv an, die Sie an Ihre Kunden und Ihr geschäftliches Netzwerk, Digital und in Print zur Vermarktung nützen können.

Einfach Seite ausfüllen, gewünschte Broschüre ankreuzen, Stückzahl ausfüllen und an [info@nothegger-massiv.at](mailto:info@nothegger-massiv.at) mailen. **Preis und Lieferzeit auf Anfrage!**



Hauptkatalog  
(Muster Titelseite)  
Format: A4 hoch

\_\_\_\_\_ Stück (Print)



Portfolio-Broschüre  
(Muster Titelseite)  
Format: A4 hoch

\_\_\_\_\_ Stück (Print)



Neuheiten-Broschüre  
(Muster Titelseite)  
Format: A4 hoch

\_\_\_\_\_ Stück (Print)

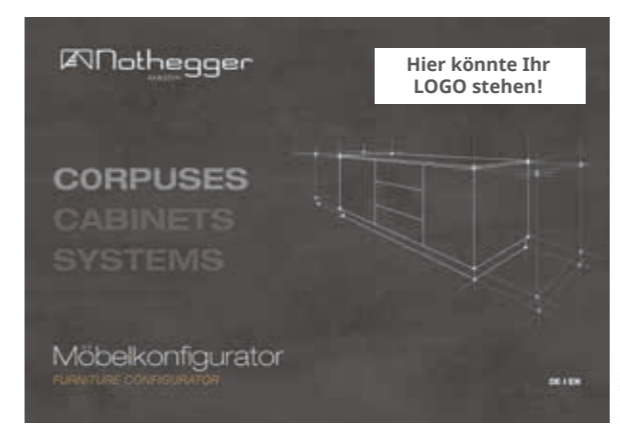

Korpus- und Möbelkonfigurator-Broschüre  
(Muster Titelseite)  
Format: A4 quer

\_\_\_\_\_ Stück (Print)



Arbeitsplatten-Broschüre  
(Muster Titelseite)  
Format: A4 quer

\_\_\_\_\_ Stück (Print)

**Kontaktieren Sie uns für eine „Werbekooperation mit Mehrwert!“  
+43 5354 88229-0 oder [info@nothegger-massiv.at](mailto:info@nothegger-massiv.at)**

# NACHHALTIGKEIT FINDET MAN BEI UNS IN JEDEM PRODUKT



Unsere Schublade aus Eiche ist nachhaltig FSC®-zertifiziert und in unserem Online-Shop bestellbar. Buche und Esche sowie andere Holzarten sind auf Anfrage erhältlich.



# NACHHALTIGKEIT & KREISLAUFWIRTSCHAFT



## NOTHEGGER MASSIV DENKT UND HANDELT „GRÜN“.

So heißt für uns Fortschritt, einen Schritt voraus zu sein und eine nachhaltige Zukunft aktiv mitzugestalten. Dazu gehören für uns nachhaltige Investitionen in erneuerbare Energien, effiziente Produktionsprozesse und auch die Bereitschaft an regionalen Holzwerten festzuhalten. Deshalb setzen wir ausschließlich auf Rundhölzer aus kontrolliert nachhaltig bewirtschafteten Waldflächen sowie unser firmeneigenes Sägewerk inklusive Holz Trocknung zur weiteren Verarbeitung.

Mit dem Neubau des Möbelfertigteil-Werkes und des Kompetenzzentrums am Firmensitz in St. Ulrich am Pillersee in Österreich investiert Nothegger Massiv nicht nur in ein nachhaltiges Design sondern auch in energie-optimierte Prozesse durch roboter-unterstützte Produktionsstraßen. Weiters sorgt Nothegger mit seinen begrünten Dachflächen und Photovoltaikpaneelen bis zu einer 100%-igen Abdeckung seines Strombedarfs. Holzreste werden in das eigene Fernwärmenetz eingespeist und umliegende Anrainer mitversorgt. So setzt Nothegger Massiv auf ein umweltbewusstes Handeln im Sinne einer Kreislaufwirtschaft.

**Wir finden – ein wichtiges Zeichen für umweltbewusstes Handeln.**



# DIE AMPELN STEHEN AUF GRÜN BEI NOTHEGGER MASSIV

VOM ERSTEN KONTAKT BIS ZUR FERTIGEN LADE - NOTHEGGER LEBT TÄGLICH DIE NACHHALTIGKEIT.

WERK ÖSTERREICH



WERK SLOWAKEI



# DESIGNWELTEN

Küche, Schlafzimmer, Bad und Wohnzimmer von Nothegger Massiv. Für alle Bereiche die passenden Möbelkomponenten.

## DESIGNWELT - KÜCHE



custom  
SIZED

## DESIGNWELT - SCHLAFZIMMER



## DESIGNWELT - BAD



## DESIGNWELT - WOHNZIMMER



### 1 SCHUBLADEN – AUSZUGSSYSTEME

- 27 Holzarten, 8 Oberflächen
- Innovativer Schubladenkongfigurator
- Gezinkte Massivholzlade moveobox®
- Besteckeinsätze „Sortissimo“
- Lieferzeit in wenigen Tagen

### 2 KORPUSSE – FRONTEN

- 27 Express & Lager
- Dekore 8–19 mm
- 24 h versandbereit

### 3 NISCHENRÜCKWÄNDE

- 27 Lager-Dekore 16 mm

### 4 ARBEITS- & TISCH-PLATTEN, STOLLEN

- 27 Lager-Dekore 38 mm
- 12 mm Kompaktplatte
- 24 h versandbereit
- Arbeitsplatten-Kongfigurator
- Spülen- und Kochfeld-Ausschnitte auf Maß

### 5 DESIGN-PANEELE

### 6 ROLLLADEN

### 7 TABLAR-AUSZÜGE

### 8 ACCESSOIRES

# NOTIZEN

A large grid of small dots for taking notes, covering the majority of the page.

# NOTIZEN

A large grid of small dots for taking notes, covering the majority of the page.



Fotos: Preisnitz-Kochegger/Wassiv/Käändl

Besuchen Sie uns auf:



Norwegen

Schweden

# furniturecomponents.shop

Dänemark

Belgien

Niederlande

Luxemburg

## Das gesamte Sortiment ist online individuell konfigurierbar.

Frankreich

Deutschland

Schweiz

Österreich

Slowakei

Italien

 **Nothegger**  
MASSIV

Strass Nr. 89 ■ A-6393 St. Ulrich am Pillersee ■ Tel. +43(0)5354 88229 ■ [info@nothegger-massiv.at](mailto:info@nothegger-massiv.at)  
[www.nothegger-massiv.at](http://www.nothegger-massiv.at)